



PALLMANN

Originalbetriebsanleitung / Translation of the original instruction/ Traduction du mode d'emploi original

GECKO STAR 2.0 (230V), Parkett-Randschleifmaschine/Parquet edge sander/Ponceuse à parquets

| | |
|--|---------|
| Schleifvorsatz lang/Long sanding attachment/Boîtier d'adaptateur de ponçage long Ø 150mm | #082728 |
| Schleifvorsatz lang/Long sanding attachment/Boîtier d'adaptateur de ponçage long Ø 178mm | #082730 |
| Schleifvorsatz kurz/Short sanding attachment/Boîtier d'adaptateur de ponçage court Ø 150mm | #082727 |
| Schleifvorsatz kurz/Short sanding attachment/Boîtier d'adaptateur de ponçage court Ø 178mm | #082729 |

GECKO STAR 2.0 (230V), Parkett-Randschleifmaschine/Parquet edge sander/Ponceuse à parquets

| | |
|--|---------|
| Schleifvorsatz lang / Long sanding attachment / Boîtier d'adaptateur de ponçage long (UK) Ø178mm | #065808 |
| Schleifvorsatz kurz / Short sanding attachment / Boîtier d'adaptateur de ponçage court (UK) Ø 178mm | #065810 |
| Schleifvorsatz kurz / Short sanding attachment / Boîtier d'adaptateur de ponçage court (USA) Ø 178mm | #067301 |



 Anleitung #082956



PALLMANN

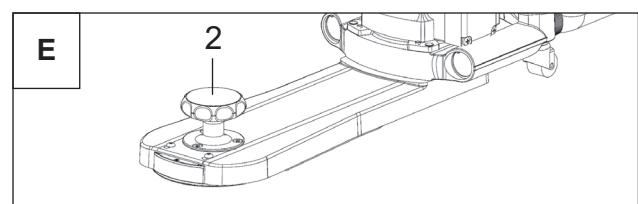
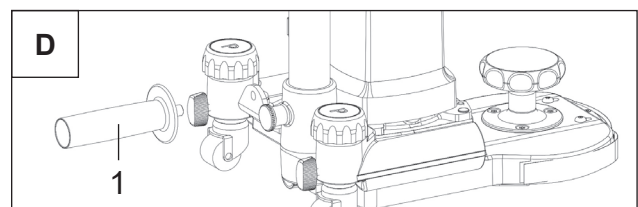
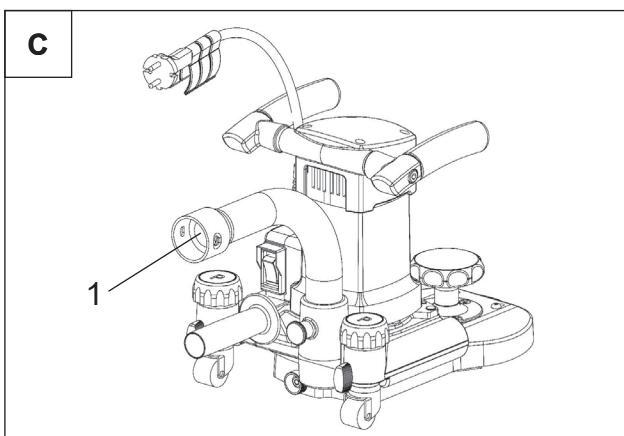
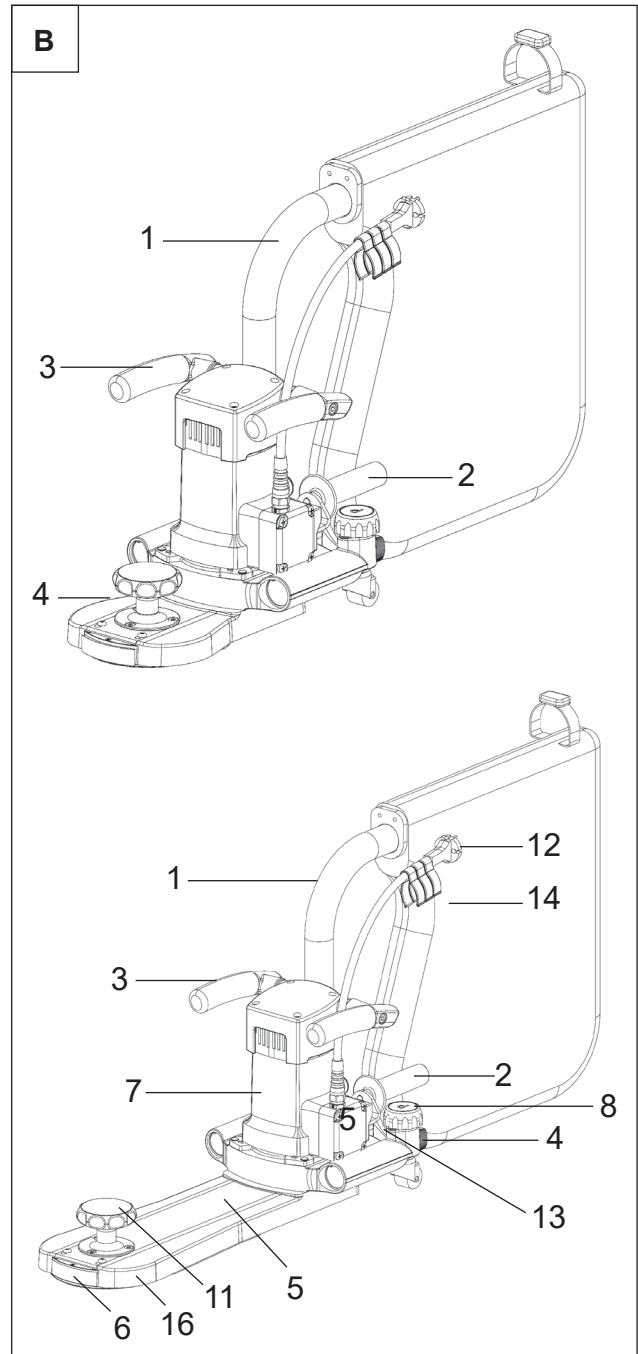
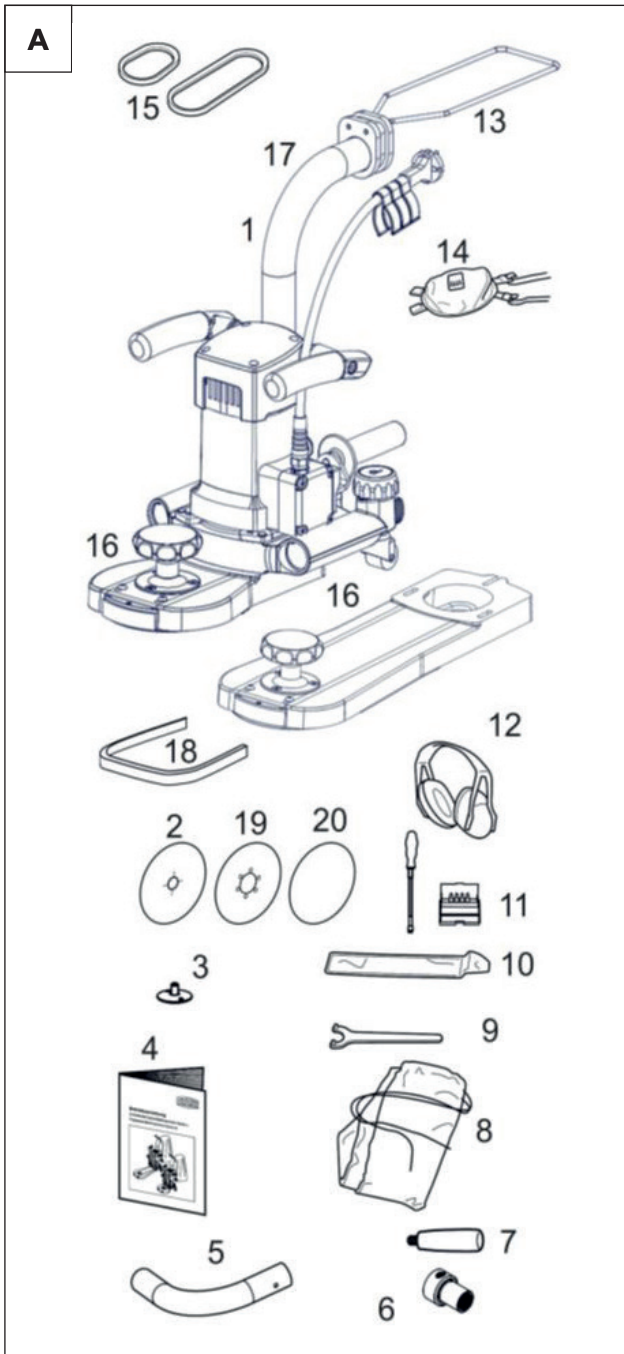

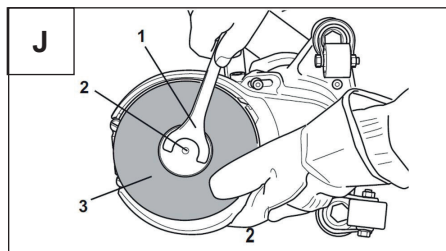
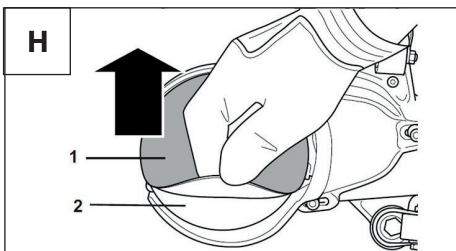
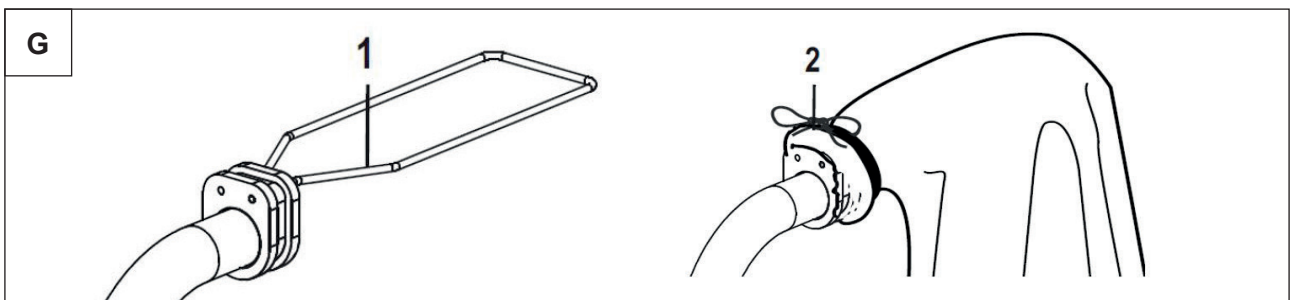
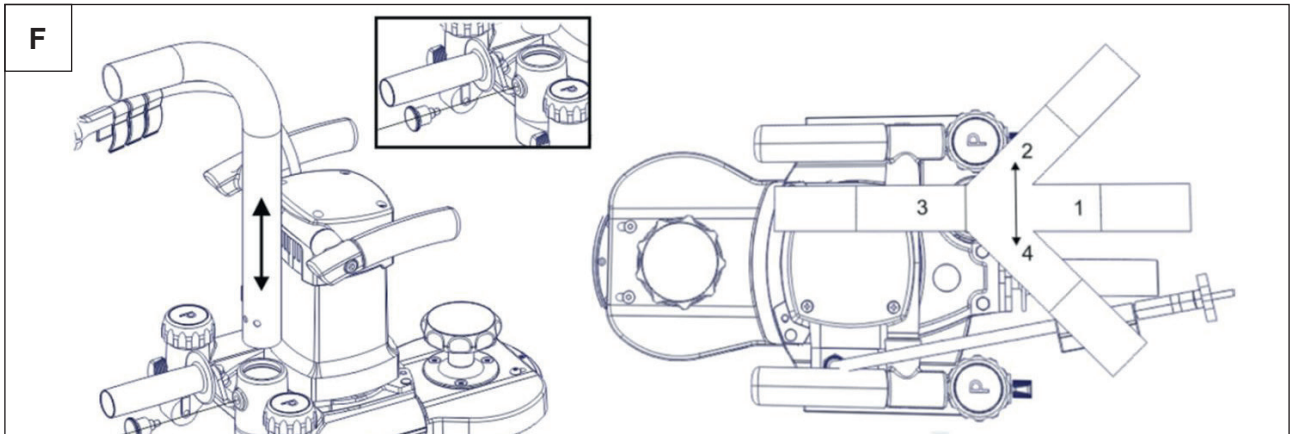

| I | Schleifmittel | Abrasif | Abrasiv | ∅ | Norm |
|-------|-------------------|--------------------|--------------------|-----|-------|
| 63016 | Zirkonkletscheibe | Hook-and-loop disc | Disc Disque velcro | 150 | K 40 |
| 42171 | Zirkonkletscheibe | Hook-and-loop disc | Disc Disque velcro | 150 | K 60 |
| 41124 | Zirkonkletscheibe | Hook-and-loop disc | Disc Disque velcro | 150 | K 80 |
| 63017 | Zirkonkletscheibe | Hook-and-loop disc | Disc Disque velcro | 150 | K 100 |
| 64374 | Zirkonkletscheibe | Hook-and-loop disc | Disc Disque velcro | 178 | K 40 |
| 64375 | Zirkonkletscheibe | Hook-and-loop disc | Disc Disque velcro | 178 | K 60 |
| 64376 | Zirkonkletscheibe | Hook-and-loop disc | Disc Disque velcro | 178 | K 80 |
| 67405 | Zirkonkletscheibe | Hook-and-loop disc | Disc Disque velcro | 178 | K 100 |

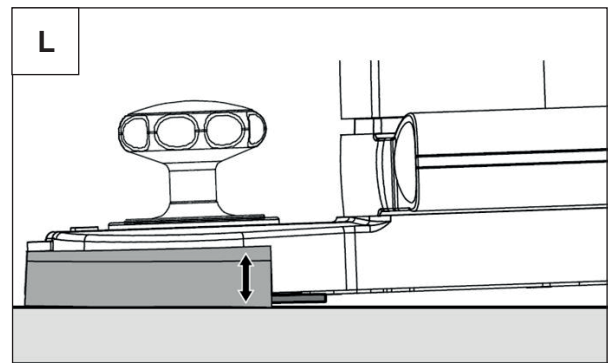
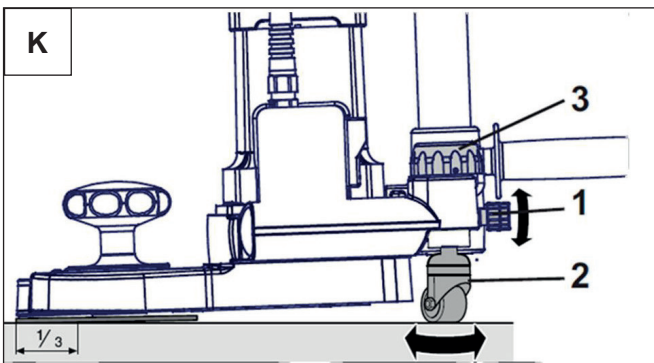



PALLMANN

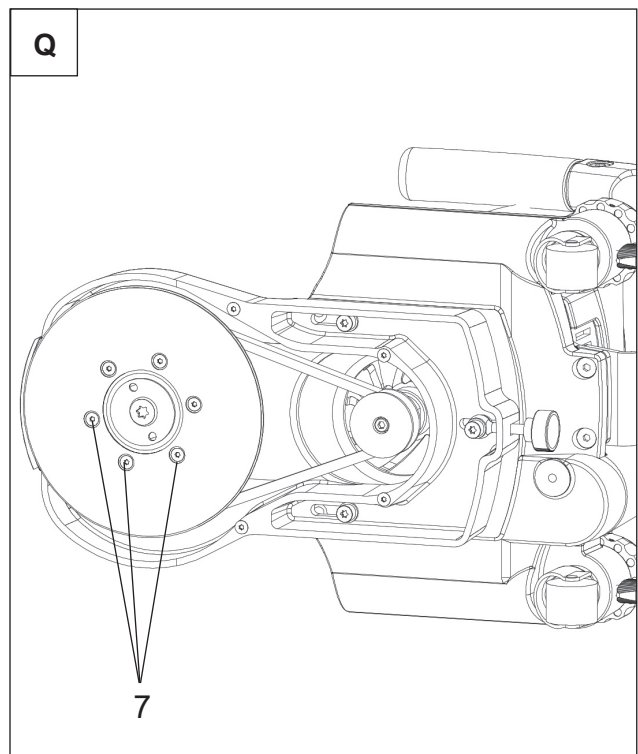
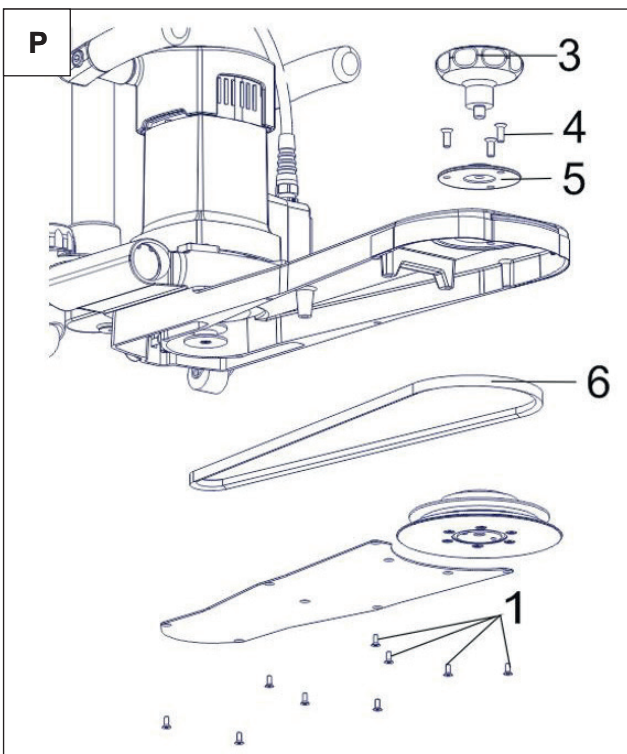
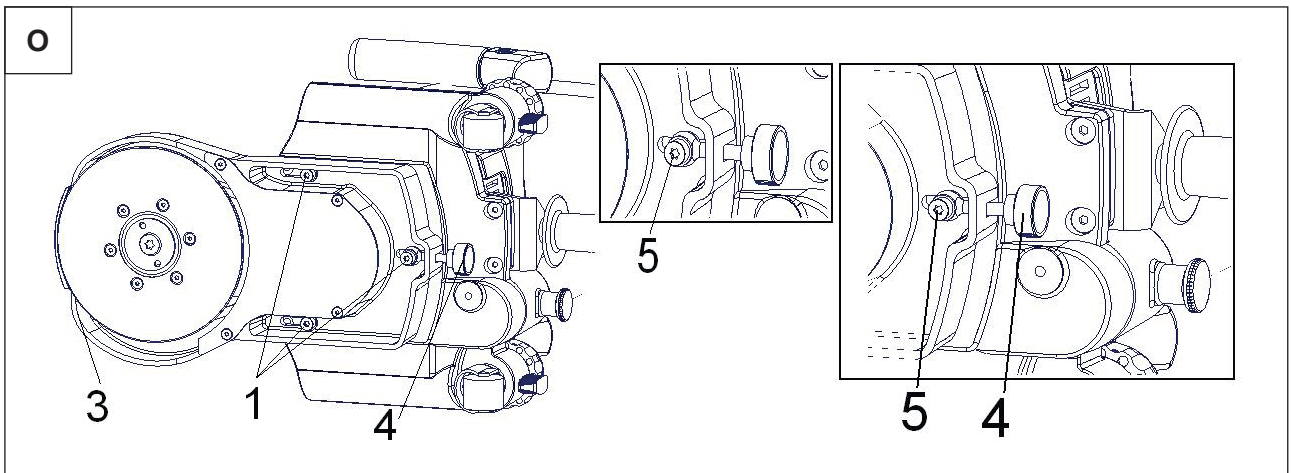
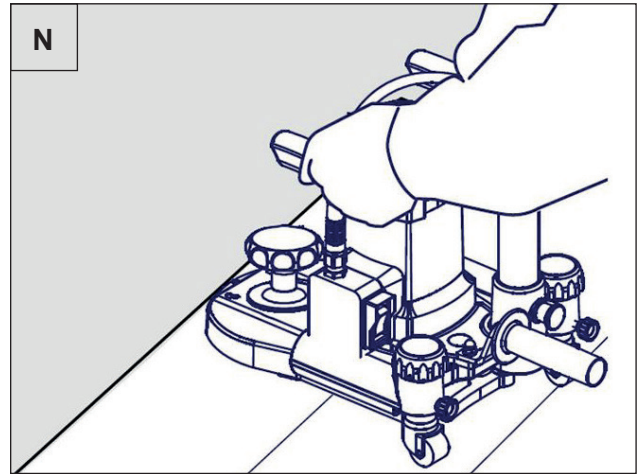
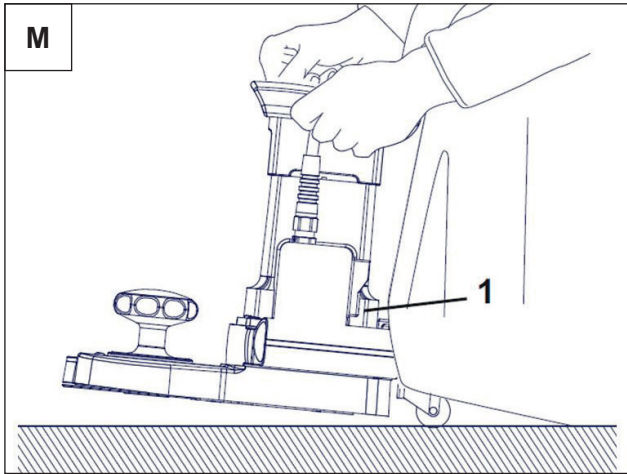



Originalbetriebsanleitung

GECKO STAR 2.0 (230V), Parkett-Randschleifmaschine

| | | |
|--|---------|---------|
| Schleifvorsatz lang | Ø 150mm | #082728 |
| Schleifvorsatz lang/ Schleifvorsatz kurz/ | Ø 178mm | #082730 |
| Schleifvorsatz kurz/ | Ø 150mm | #082727 |
| Schleifvorsatz kurz | Ø 178mm | #082729 |

GECKO STAR 2.0 (115V), Parkett-Randschleifmaschine

| | | |
|---------------------|---------------|---------|
| Schleifvorsatz lang | (UK) Ø178mm | #065808 |
| Schleifvorsatz kurz | (UK) Ø 178mm | #065810 |
| Schleifvorsatz kurz | (USA) Ø 178mm | #067301 |



© 2018

Alle Rechte vorbehalten.

Nachdruck und Vervielfältigung, auch auszugsweise, bedürfen der schriftlichen Genehmigung der WOLFF GmbH & Co. KG, Ungerhalde 1, D-74360 Ilsfeld; Deutschland.

Keine Haftung für Schäden, die durch die Benutzung dieser Bedienungsanleitung entstehen. Änderungen vorbehalten.

WOLFF GmbH & Co. KG
Ungerhalde 1
D-74360 Ilsfeld
Deutschland
Fon: +49 (0)7062-91556-0
Fax: +49 (0)7062-91556-41
www.wolff-tools.de | info@wolff-tools.de

Stand: 09/2018



Inhalt:

| | |
|--|-----------|
| 1. Einleitung | 8 |
| 1.1 Legende..... | 8 |
| 2. Lieferumfang | 9 |
| 3. Beschreibung der Parkett-Randschleifmaschine GECKO STAR 2.0 | 9 |
| 3.1 Wichtige Bestandteile..... | 9 |
| 3.2 Technische Daten..... | 9 |
| 3.3 Sicherheitseinrichtungen..... | 10 |
| 4. Bestimmungsgemäße Verwendung | 10 |
| 5. Sicherheit | 10 |
| 5.1 Allgemeine Informationen..... | 10 |
| 5.2 Unsachgemäße Verwendung..... | 10 |
| 5.3 Originalteile und Zubehör..... | 11 |
| 5.4 Sicherheitshinweise vor und während des Betriebes..... | 11 |
| 5.5 Vorschriftsmäßige Bekleidung..... | 11 |
| 5.6 Geräuschemissionen der Maschine..... | 11 |
| 5.7 Hand/Arm-Vibration..... | 11 |
| 5.8 Sicherheitshinweise Staub..... | 11 |
| 6. Inbetriebnahme | 13 |
| 6.1 Montage Handgriff..... | 13 |
| 6.2 Anbau des Staubrohrs (F)..... | 13 |
| 6.3 Montage des Staubsacks (G)..... | 14 |
| 6.4 Schleifstaubentsorgung/Entleerung des Staubsacks..... | 14 |
| 6.5 Anbringen und Auswechseln von kletthaftenden Schleifscheiben (H)..... | 15 |
| 6.6 Anbringen und Auswechseln von Schleifscheiben, die mit der Papierhalteplatte befestigt werden (J)..... | 16 |
| 6.7 Neigung der Schleifscheibe einstellen (K) / Räder einstellen (L)..... | 16 |
| 7. Bedienung | 17 |
| 7.1 Ein- und Ausschalten | 17 |
| 7.2 Schleiftechnik (N)..... | 18 |
| 7.3 Ausschalten der Gecko STAR 2.0 (M) | 18 |



| | |
|--|-----------|
| 8. Umbau der Schleifvorsätze (O) | 18 |
| 9. Wartung und Pflege | 19 |
| 9.1 Keilriemen spannen (O)..... | 19 |
| 9.2 Verschleißteile austauschen | 19 |
| 9.2.1 Keilriemen und Teller- und Riemenscheibe austauschen (P) | 20 |
| 9.2.2 Ersatz- Klettauflage austauschen (Q) | 20 |
| 10. Entsorgung | 20 |
| 11. Behebung von Störungen | 21 |
| 12. EG-Konformitätserklärung | 22 |
| 13. Gewährleistung | 23 |



1 Einleitung

Sehr geehrter Kunde,

Sie haben sich für die Parkett-Randschleifmaschine GECKO STAR 2.0 entschieden.

Die richtige Entscheidung für Qualität und Leistung.

Diese Maschine vereint außergewöhnlich hohe Schleifleistung, hervorragende Schliffqualität mit einfach zu handhabender, ausgereifter und zuverlässiger Technik.

Staubrückstände in den Maschinen entstehen bei Endabnahme.

Diese Bedienungsanleitung enthält die für Sie wichtigen Hinweise für den Betrieb der Parkett-Randschleifmaschine GECKO STAR 2.0



Achtung!

Lesen Sie bitte sorgfältig diese Bedienungsanleitung, und sorgen Sie dafür, dass jeder Benutzer vor der Anwendung der Maschine diese Bedienungsanleitung liest.

Die Beachtung der Sicherheitshinweise schützt vor Gefahren für Leib und Leben und verhindert die unsachgemäße Verwendung der Maschine.

Machen Sie sich vor Arbeitsbeginn mit der Handhabung der Maschine vertraut.

Während der Arbeit ist es dazu zu spät!

Lassen Sie nie zu, dass jemand ohne Sachkenntnis die Maschine betreibt.

1.1 Legende

In dieser Bedienungsanleitung sind wichtige Hinweise zur Sicherheit und Schadensverhütung mit folgenden Symbolen gekennzeichnet.



Warnung vor allgemeiner Gefahr



Warnung vor gefährlicher elektrischer Spannung



Warnung vor Explosion



Gehörschutz tragen



leichten Atemschutz tragen



Anleitung/Hinweise lesen



Sondermüll

2 Lieferumfang

Im Lieferumfang enthalten sind:

- | | |
|--------------------------------------|-------------------------------|
| 1. Maschine GECKO STAR 2.0 | 14. Keilriemen optional: |
| 2. Schleifscheibe | • Keilriemen lang Ø178 mm |
| 3. Schleifpapier- Halteplatte | • Keilriemen kurz Ø178 mm |
| 4. Bedienungsanleitung | • Keilriemen lang Ø150 mm |
| 5. Adapter für Pallmann DUST | 15. Schleifvorsatz optional: |
| 6. hinterer Handgriff, einschraubbar | • Schleifvorsatz lang Ø178 mm |
| 7. Staubsack | • Schleifvorsatz kurz Ø178 mm |
| 8. Zweistift-Schlüssel 35x5 mm | • Schleifvorsatz lang Ø150 mm |
| 9. Werkzeugtasche | • Schleifvorsatz kurz Ø150 mm |
| 10. Schraubendreher m. Bitaufnahme | 16. Staubrohr lang |
| Bit-Box m. TX10, 20, 30, 40 | 17. Klettband |
| 11. Kapselgehörschutz | 18. Ersatz-Klettaufgabe |
| 12. Staubsack-Bügel | 19. Klettzwischenscheibe |
| 13. Atemschutzmaske | |

3 Beschreibung der Parkettschleifmaschine GECKO STAR 2.0 ,(B)

3.1 Wichtige Bestandteile

- | | |
|-------------------------|-------------------------------------|
| 1. Staubrohr lang | 9. Rastbolzen für Staubrohr o. Abb. |
| 2. Griff hinten | 10. Keilriemen o. Abb. |
| 3. Griffe oben | 11. Griff vorn (nur lange Verion) |
| 4. Schleifvorsatz, kurz | 12. Motorkabel Stecker |
| 5. Schleifvorsatz, lang | 13. Schalter |
| 6. Gleiter Wandschutz | 14. Staubsack |
| 7. Motor | 15. Klettband |
| 8. Räderverstellung | |

3.2 Technische Daten

| | |
|---|--------------|
| Versorgungsspannung | 2 30V, 50Hz |
| Versorgungsspannung USA..... | 120V, 60Hz |
| Leistungsaufnahme | 1500 W |
| Drehzahl Ø 178 mm | 3300 U/min |
| Drehzahl Ø 150 mm | 3800 U/min |
| Schleifteller Ø | 150/178 mm |
| Schleifvorsatz Ø 150 mm lang / kurz | 370 / 130 mm |
| Schleifvorsatz Ø 178 mm lang / kurz | 385 / 175 mm |
| Saugeranschluss | 38 / 35 mm |
| Gewicht | ca. 9,6 kg |
| Räderhöhenverstellung..... | 12 mm |



3.3 Sicherheitseinrichtungen

Wiederanlaufschutz

Wenn die Stromzufuhr bei laufender Maschine z.B. durch Ziehen des Netzkabels unterbrochen wird, bewirkt der elektronische Wiederanlaufschutz, dass die GECKO STAR 2.0 beim Einstecken des Netzkabels nicht von selbst anläuft.

Übertemperaturabschaltung

Die Übertemperaturabschaltung schützt den Motor vor Überhitzung und daraus resultierenden Schäden. Bei Erreichen einer kritischen Temperatur schaltet die Maschine ab. Nach einer Abkühlzeit von einigen Minuten, kann die Maschine wieder eingeschaltet werden.

Abschaltkohlen

Die Maschine ist mit Abschaltkohlen ausgerüstet. Haben die Kohlebürsten ihre Verschleißgrenze erreicht, schaltet die Maschine ab und kann nur missbräuchlich wieder in Betrieb genommen werden (Manipulation am Schalter). Hierdurch wird der Motor beschädigt. Bringen Sie daher Ihre Maschine nach Abschaltung durch die Kohlebürsten in eine geeignete Servicewerkstätte zum Tausch der Kohlebürsten.“

4. Bestimmungsgemäße Verwendung

Die Parkett-Randschleifmaschine GECKO STAR 2.0 eignet sich für das trockene Schleifen von Treppen und Podesten, sowie dem trockenen Schleifen der Ränder von Parkett- und Dielenfußböden. Jede andere Verwendung ist nicht erlaubt.



Achtung!

Führen Sie mit der GECKO STAR 2.0 niemals Nassbearbeitungen durch. (Lebensgefahr durch Stromstoß)!

5. Sicherheit

5.1 Allgemeine Informationen

Die Beachtung der Sicherheitshinweise schützt vor Verletzungen und verhindert eine unsachgemäße Anwendung der Maschine. Jeder Benutzer dieser Maschine und Personen, die mit Montage, Wartung oder Reparatur der Maschine beschäftigt sind, müssen vor Beginn der Arbeiten den Inhalt dieser Betriebsanleitung gelesen und verstanden haben. Besonders die Textabschnitte mit Zusatzsymbolen beachten.

5.2 Unsachgemäße Verwendung

Die GECKO STAR 2.0 ist nicht geeignet zum Bürsten und Polieren sowie vergleichbaren Arbeiten jeglicher Art. Bei nicht Einhaltung kann es zu schweren Sach- und Personenschäden kommen.



5.3 Originalteile und Zubehör

Originalteile und Zubehör sind speziell für die GECKO STAR 2.0 konzipiert. Wir machen ausdrücklich darauf aufmerksam, dass andere Teile nicht verwendet werden dürfen. Dadurch kann die Sicherheit der Maschine nachteilig beeinträchtigt werden.

Dies gilt besonders für die Schleifteller der Maschine. Für Schäden, die durch das Verwenden von Nicht-Originalteilen entstehen, schließt der Hersteller jede Haftung aus.

5.4 Sicherheitshinweise vor und während des Betriebes

Kontrollieren Sie immer vor Gebrauch der Maschine sämtliche Teile auf Beschädigung und Abnutzung. Gerade bei stark beanspruchten Teilen, wie beispielsweise dem Schleifteller kann es zu Ausbrüchen und Rissen kommen. Die beschädigten Teile müssen sofort ausgetauscht und durch neue ersetzt werden.



Achtung! Alle Teile die übermäßigem Verschleiß ausgesetzt sind, wie beispielsweise Schleifteller, Riemen etc. sind von jeglicher Gewährleistung ausgeschlossen.

Während des Betriebes, Maschine niemals mit laufendem Schleifteller abstellen. Erst im Stillstand darf die GECKO STAR 2.0 abgesetzt werden.



Achtung!
Beim Überfahren des elektrischen Kabels besteht Lebensgefahr durch Stromstoß. Schleifen Sie niemals in Richtung des Kabels.

5.5 Vorschriftsmäßige Bekleidung



Geeignete Arbeitskleidung tragen! Tragen Sie während des Betriebes und bei allen Arbeiten an der GECKO STAR 2.0 keine weite Kleidung. Diese kann von beweglichen Teilen erfasst werden.

5.6 Geräuschemissionen der Maschine

Für die Parkett-Randschleifmaschine GECKO STAR 2.0 wurden die folgenden Emissionswerte

gemäß EN 60745 ermittelt:

| | | | | |
|---------------------------|----------|----------|------|----------|
| Schalldruckpegel (Lpa) | Leerlauf | 90,9 dB | Last | 92,6 dB |
| Schalleistungspegel (LWA) | Leerlauf | 101,9 dB | Last | 103,6 dB |
| Messunsicherheit: | + / - | 1,5 dB | | |

Der entstehende Lärm beim Einsatz der Maschine ist von verschiedenen Faktoren abhängig. Die örtlichen Gegebenheiten wie Raumgröße und Bodenbeschaffenheit beeinflussen die Lärmentwicklung.



Achtung! Gehörschutz tragen! Der entstehende Lärm ist schädigend für das Gehör. Während des Betriebes der Maschine muss ein Gehörschutz getragen werden. Benutzen Sie den Kapselgehörschutz, der als Zubehör mitgeliefert ist.



5.7 Hand/Arm-Vibration

Nach EN 60745 wurden folgende Schwingungspegel ermittelt:

| | | | |
|---------------------------|---------------------------|-------|------------------------|
| Schleifteller lang | Schwingungsemissionswert: | ah/DS | < 1,9 m/s ² |
| | Messunsicherheit: | K | = 1,5 m/s ² |
| Schleifteller kurz | Schwingungsemissionswert: | ah/DS | < 1,9 m/s ² |
| | Messunsicherheit: | K | = 1,5 m/s ² |

Der angegebene Schwingungspegel repräsentiert die hauptsächlichen Anwendungen des Elektrowerkzeugs. Wenn allerdings das Elektrowerkzeug für andere Anwendungen, mit abweichenden Einsatzwerkzeugen oder ungenügender Wartung eingesetzt wird, kann der Schwingungspegel abweichen. Dies kann die Schwingungsbelastung über den gesamten Arbeitszeitraum erhöhen.

5.8 Sicherheitshinweise Staub



Achtung!

Feinster Schleifstaub! Atemschutzmaske tragen! Tragen Sie beim Schleifen von Parkett und Dielenfußböden immer eine Atemschutzmaske. Benutzen Sie die Atemschutzmaske, die als Zubehör mitgeliefert wurde.

Bei bestimmungsgemäßer Verwendung der Maschine entsteht durch das Schleifen des Holzfußbodens naturgemäß Staub.

Holzstäube, besonders solche mit Imprägnierungsmittel, Lösungsmittel und Beschichtungen durchsetzte, können nach Sensibilisierung allergische Erscheinungen hervorrufen. Buchenholz- und Eichenholzstaub sind als krebserregend eingestuft (Nasenschleimhautkrebs). Die Stäube anderer Hölzer stehen im Verdacht, krebserregende Wirkung zu besitzen.

Die Maschine besitzt einen Anschluss (Ø 38/35 mm) für einen externen Staubsauger oder einen Staubsack (1), ohne den die Maschine nicht betrieben werden darf. (C) Maschine nur mit intakter Abscheideeinrichtung betreiben. Siehe 6.3

Trotzdem kann nicht verhindert werden, dass bei der Benutzung der Maschine feiner und feinsten Staub entsteht.



Tip:

Zugehöriger Staubsauger Wolff Starvac. Geeignet zur Absaugung gesundheitsschädlicher Stäube. Die externe Absaugeinrichtung darf die erforderliche Mindestluftgeschwindigkeit von 20 m/s nicht unterschreiten.

Achtung! Brand- und Explosionsgefahr! Rauchen verboten! In den Räumen, in denen geschliffen wird, dürfen sich keine Zündquellen befinden! Durchlüften Sie die Räume! Holzstäube können zusammen mit einer Zündquelle und dem vorhandenen Luftsauerstoff Brände und Explosionen verursachen.



PALLMANN

Beim Überschleifen von Metallteilen, z.B. von Nägeln, können Funken entstehen, die zusammen mit den Holzstäuben in den Behälter des Staubsaugers geblasen werden. Dort können die glühenden Metallspäne auch noch Stunden später einen Brand entfachen.

Nach jedem Stillsetzen der Maschine und bei Arbeitsende muss der im Staubsauger enthaltene Schleifstaub unbedingt sofort in einen feuerfesten, nicht brennbaren Behälter entsorgt werden. Der Behälter muss mit einem feuerfesten, nicht brennbaren Deckel verschlossen werden. Lagern Sie den Behälter nur im Freien.



Achtung!
Tragen Sie bei der Schleifstaub-Entsorgung immer eine Atemschutzmaske

6. Inbetriebnahme



Achtung!
Lebensgefahr durch Stromstoß! Vor Inbetriebnahme das Stromkabel auf Beschädigungen prüfen! Maschine nie mit beschädigtem Stromkabel betreiben.



Achtung!
Angaben auf dem Typenschild beachten. Nur für die vorgesehene Netzspannung oder Frequenz verwenden.

6.1 Montage Zusatzgriffe

1. Zusatzgriff hinten an die Maschine (1) anschrauben. (D)
2. Auf den Schleifvorsatz, kann zur besseren Handhabung ein Sterngriff (2) angeschraubt werden. (E)



Hinweis!
Mit dem Zusatzgriff (D) kann die Maschine wesentlich besser an unzugänglichen Stellen geführt werden. Der Zusatzgriff ist als Zubehör mitgeliefert.



Achtung!
Es besteht Gefahr durch unbeabsichtigtes Anlaufen der Maschine. Bei allen Arbeiten an der Maschine muss die Maschine ausgeschaltet sein und der Netzstecker gezogen sein.

6.2 Anbau des Staubrohrs (F)

Hinweis!
Die GECKO STAR 2.0 wird mit abgebautem Staubrohr geliefert.



Achtung!

Es besteht Gefahr durch unbeabsichtigtes Anlaufen der Maschine. Bei allen Arbeiten an der Maschine muss die Maschine ausgeschaltet sein und der Netzstecker muss gezogen sein.

Hinweis!

Das Staubrohr hat am Rohrende mehrere Bohrungen (2). In diese Bohrungen greift der Arretierbolzen (1) und verhindert das Verdrehen und Herauslösen des Staubrohrs.

Das Staubrohr kann durch den Arretierbolzen in vier Positionen befestigt werden.



Achtung!

Achten Sie darauf, dass Staubrohr und Anschlussstutzen bei der Montage staubfrei sind.

6.3 Montage des Staubsacks (G)



Achtung!

Es besteht Gefahr durch unbeabsichtigtes Anlaufen der Maschine. Bei allen Arbeiten an der Maschine muss die Maschine ausgeschaltet sein und der Netzstecker muss gezogen sein.



Achtung!

Verwenden Sie für die GECKO STAR 2.0 ausschließlich Original-Staubsäcke. Der Staubsack muss vor den Schleifarbeiten fest am Staubrohr montiert werden.

Arbeitsschritte:

1. Ziehen Sie den Staubsack über den Staubsackflansch (1).
2. Befestigen Sie dort den Staubsack mit der Kordel (2).
3. Stecken Sie den Staubsack mit Flansch auf das Rohr.



Überprüfen Sie den Staubsack vor jeder Inbetriebnahme. Schalten Sie die Maschine ein und kontrollieren Sie den Staubsack auf undichte Stellen und einen korrekten Sitz im Bereich des Staubrohranschlusses.

6.4 Schleifstaub-Entsorgung / Entleerung des Staubsacks

1. Lösen Sie durch leichtes Klopfen am Staubsack lockeren Staub
2. Öffnen Sie vorsichtig die Verschlusskordel am Staubsack und entnehmen Sie diesen. Halten Sie die Staubsacköffnung geschlossen.
3. Entleeren Sie den Staubsack im Freien in eine nicht brennbare Tonne.



Achtung! Brandgefahr!

Wegen Brandgefahr muss der im Staubsack enthaltene Schleifstaub nach jedem Stillsetzen der Maschine und bei Arbeitsende unbedingt sofort entsorgt werden. Der Schleifstaub muss in einen feuerfesten, nicht brennbaren Behälter entsorgt werden. Der Behälter muss mit einem feuerfesten, nicht brennbaren Deckel verschlossen werden. Lagern Sie den Behälter nur im Freien.



Achtung!

Spätestens bei 1/3 Füllstand muss der im Staubsack enthaltene Schleifstaub entsorgt werden, da bei höherer Füllung die Absaugleistung eingeschränkt wird. Der Schleifstaub muss in einen feuerfesten, nicht brennbaren Behälter entsorgt werden. Der Behälter muss mit einem feuerfesten, nicht brennbaren Deckel verschlossen werden. Lagern Sie den Behälter nur im Freien.



Achtung!

Tragen Sie bei der Schleifstaub-Entsorgung immer eine Atemschutzmaske. Eine Atemschutzmaske ist bei der GECKO STAR 2.0 als Zubehör mitgeliefert.

6.5 Anbringen und Auswechseln von kletthaftenden Schleifscheiben (H)



Achtung! Gefahr durch anlaufende Maschine!

Beim Auswechseln der Schleifscheibe besteht die Gefahr durch unbeabsichtigtes Anlaufen der GECKO STAR 2.0. Ziehen Sie unbedingt vor dem Auswechseln der Schleifscheibe den Netzstecker.



Achtung! Schneidgefahr für die Hände!

Die Schleifkörner der Schleifscheiben haben scharfe Kanten. Tragen Sie beim Auswechseln der Schleifscheibe Schutzhandschuhe.



Achtung!

Die Schleifscheibe muss zentrisch auf dem Schleifteller aufliegen. Achten Sie beim Auflegen auf gleichmäßig umlaufenden Rand der Schleifscheibe.

Arbeitsschritte:

1. Schalten Sie die Maschine aus.
2. Ziehen Sie den Netzstecker.
3. Legen Sie die Maschine auf die Seite.
4. Nehmen Sie die benutzte Schleifscheibe (1) vom Schleifteller (2).
5. Legen Sie eine neue kletthaftende Schleifscheibe zentrisch auf den Schleifteller und drücken Sie die Schleifscheibe an.

Verwenden Sie folgende Schleifmittel: (I)



6.6 Anbringen und Auswechseln von Schleifscheiben, die mit der Papierhalteplatte befestigt werden (J)



Achtung! Gefahr durch anlaufende Maschine!

Beim Auswechseln der Schleifscheibe besteht die Gefahr durch unbeabsichtigtes Anlaufen der GECKO STAR 2.0. Ziehen Sie unbedingt vor dem Auswechseln der Schleifscheibe den Netzstecker.



Achtung! Schneidgefahr für die Hände!

Die Schleifkörner der Schleifscheiben haben scharfe Kanten. Tragen Sie beim Auswechseln der Schleifscheibe Schutzhandschuhe.

Arbeitsschritte:

1. Schalten Sie die Maschine aus.
2. Ziehen Sie den Netzstecker.
3. Legen Sie die Maschine auf die Seite.
4. Halten Sie den Schleifteller (3) fest.
5. Mit dem Zweistift-Schlüssel (1) schrauben Sie die Papierhalteplatte (2) ab. Nehmen Sie die benutzte Schleifscheibe ab.
6. Legen Sie eine neue Schleifscheibe auf und befestigen Sie diese mit der Papierhalteplatte. Ziehen Sie die Papierhalteplatte mit dem Zweistift-Schlüssel (1) fest an.

6.7 Neigung der Schleifscheibe einstellen (K) / Räder einstellen (L)

Hinweis!

Die besten Schleifergebnisse bei gleichzeitiger optimaler Maschinenführung werden erzielt, wenn der Schleifvorsatz so geneigt ist, dass die Schleifscheibe zu ca. 1/3 auf den Boden wirkt. Um diese Neigung zu erzielen, können die Laufräder in der Höhe verstellt werden. Damit wird die Maschine an der Motorseite angehoben und der Schleifvorsatz erhält eine Neigung.

Empfehlung Radeinstellung Gecko Star 2.0

| Vorsatz Typ | Radeinstellung Stufe |
|---------------|----------------------|
| Kurz Ø 150 mm | 3 |
| Lang Ø 150 mm | 8 |
| Kurz Ø 178 mm | 5 |
| Lang Ø 178 mm | 10 |

Die empfohlene Radeinstellung garantiert optimalen Maschineneinsatz und erzielt das Optimum im Zusammenspiel an Abtrag, Absaugung und Schleifergebnis.



Arbeitsschritte:

1. Schalten sie die Maschine aus.
2. Ziehen sie den Netzstecker.
3. Lösen Sie die Rändelschrauben (1) an beiden Laufrädern (2).
4. Durch Drehen der Rastmutter (3) verstellen Sie die Höhe der Räder.
5. Fixieren Sie diese Lage durch festdrehen der beiden Rändelschrauben (1).

Um Staubbildung zu reduzieren, können Sie das Klettband der Neigung der Maschine anpassen (L)

7. Bedienung (N)



Achtung!

Kontrollieren Sie den Fußboden auf lose Parketthölzer. Diese müssen vor dem Schleifen befestigt werden.



Achtung! Brandgefahr!

Falls der Fußboden mit Nägeln versehen ist, müssen diese vor jedem Schleifen so tief versenkt werden, dass keine Gefahr des Anschleifens der Nägel besteht. Das Anschleifen eines Nagels kann Funken erzeugen, die einen Brand entfachen können. Zum Beispiel kann ein Funke im Staubsack einen Brand auslösen.

7.1 Ein- und Ausschalten (M)



Achtung! Verletzungsgefahr!

Maschine beim Einschalten mit beiden Händen halten.

Die Maschine ist mit einem Sanftanlauf ausgestattet der die Drehzahl langsam erhöht. Somit steht genug Zeit zur Verfügung die richtige Griffposition zu finden.

Arbeitsschritte

1. Kippen Sie die GECKO STAR 2.0 etwas nach hinten, so dass der Schleifvorsatz vom Boden abgehoben ist.
2. Schalten Sie das Gerät am Schalter seitlich an der Maschine ein. Automatisch leuchten die beiden Lampen, wenn das Gerät am Netzstecker eingesteckt wird.



7.2 Schleiftechnik (N)



Achtung!

Die GECKO STAR 2.0 arbeitet mit hoher Schleifgeschwindigkeit! Falls Sie zu lange auf einer Stelle schleifen, können auf dem Boden dunkle Brandflecken entstehen. Halten Sie deshalb die GECKO STAR 2.0 beim Schleifen immer in Bewegung!

Um ein optimales Ergebnis beim Schleifen von Fußboden-Rändern zu erzielen, wird empfohlen die Maschinen in elipsenförmigen Bewegungen von links nach rechts zu führen.

Die Anordnung der Schleifscheibe und des Gleiter Wandschutz des Schleifvorsatzes ermöglichen ein wirkungsvolles Schleifen bis an die Wand.

7.3 Ausschalten der GECKO STAR 2.0 (M)

Arbeitsschritte:

1. Zum Ausschalten kippen Sie die Maschine etwas nach hinten, sodass der Schleifvorsatz vom Boden abgehoben ist.
2. Schalten Sie die Maschine mit dem Schalter aus.
3. Ziehen Sie den Netzstecker.
4. Entsorgen Sie unbedingt sofort den im Staubsack enthaltenen Schleifstaub in einen feuerfesten, nicht brennbaren Behälter. Verschließen Sie den Behälter mit einem feuerfesten, nicht brennbaren Deckel und lagern Sie ihn nur im Freien.

Hinweis!

Um eine schöne Oberfläche des Fußbodens zu erreichen, sind für gewöhnlich mehrere Schleifgänge erforderlich. Ausführliche Informationen über die Schleifgänge finden Sie in der Broschüre:

Schleifen von Parkett- und Dielenfußböden mit der Pallmann-Parkettschleifmaschine COBRA und der Pallmann-Randschleifmaschine GECKO STAR 2.0

8 Umbau der Schleifvorsätze (O)

Hinweis!

Durch Auswechseln des kurzen Schleifvorsatzes mit dem langen Schleifvorsatz kann die GECKO STAR 2.0 umgebaut werden.



Achtung!

Es besteht Gefahr durch unbeabsichtigtes Anlaufen der Maschine. Beim Auswechseln des Schleifvorsatzes muss die Maschine ausgeschaltet sein und der Netzstecker gezogen sein.



Arbeitsschritte:

1. Schalten Sie die Maschine aus.
2. Ziehen Sie den Netzstecker.
3. Drehen Sie die Schrauben (1 = TX30) ganz heraus.
4. Nehmen Sie den Schleifvorsatz (3) ab.
Hängen Sie dabei den Keilriemen aus der Motor-Riemenscheibe.
Setzen Sie den anderen Schleifvorsatz auf die selbe Weise an; und hängen Sie dessen Keilriemen unter leichter Spannung in die Motor-Riemenscheibe ein.
6. Drehen Sie zuerst die Schraube locker hinein. Drehen Sie die Schraube nicht fest.
7. Drehen Sie die Rändelmutter (4) bis der Keilriemen ausreichend gespannt ist, dann die Schrauben (1) festziehen.

9. Wartung und Pflege

Die GECKO STAR 2.0 ist weitgehend wartungsfrei. Die Schmierung der Walzlager und des Getriebes ist für die Lebensdauer der Maschine ausreichend.

Es empfiehlt sich, regelmäßig die Lufteintritts- und Austrittsöffnungen bei stehender Maschine mit Druckluft auszublasen. Die Öffnungen könnten sonst zusetzen und die Maschine verstopfen.



Achtung!

Schlechte Wartung kann zu einer schnelleren Überlastung des Motors, zu erhöhter Vibration und Geräuschentwicklung führen.

9.1 Keilriemen spannen (O)



Hinweis!

Achten Sie auf ausreichende Vorspannung des Keilriemens um Beschädigungen zu vermeiden. Überprüfen Sie Spannung und Keilriemen in regelmäßigen Abständen.

Arbeitsschritte:

1. Schalten Sie die Maschine aus.
2. Ziehen Sie den Netzstecker.
3. Lockern Sie Schraube (1) an der Unterseite der Maschine.
Drehen Sie die Schraube (5) nicht heraus.
Der Schleifvorsatz muss sich nur verschieben lassen.
4. Zum Spannen des Keilriemens ziehen Sie die Rändelmutter an (4).
5. Ziehen Sie die Schrauben gleichzeitig wieder fest.

9.2 Verschleißteile austauschen



9.2.1 Keilriemen und Teller- und Riemenscheibe auswechseln (P)



Hinweis!

Muss der Keilriemen wegen Abnutzung oder Beschädigung häufig gewechselt werden, dann kann die Ursache eine Beschädigung der Riemenscheibe des Schleifvorsatzes sein.

Arbeitsschritte:

1. Schalten Sie die Maschine aus.
2. Ziehen Sie den Netzstecker.
3. Lösen Sie die Schrauben (1 = TX20) des Riemenabdeckblechs und heben Sie dieses ab.
4. Bei Maschinen mit langem Vorsatz wird zuerst der Zusatzgriff (3) abgeschraubt. Lösen Sie die Schrauben (4 = TX30) des Lagerdeckels, Lagerdeckel (5) abnehmen.
6. Nun können Sie Teller- und Riemenscheibe sowie den Keilriemen (6) austauschen.
7. Spannen Sie den Keilriemen (6) und schrauben Sie den Vorsatz in umgekehrter Reihenfolge, wie unter Punkt 8 beschrieben, zusammen.

9.2.2 Ersatz-Klettauflage auswechseln (Q)

1. Schalten Sie die Maschine aus.
2. Ziehen Sie den Netzstecker.
3. Lösen Sie die 6 Schrauben (7 = TX20) der Federstahlscheibe
4. Ziehen Sie die abgenutzte Klettauflage ab und entfernen Sie Klebereste mit einem geeigneten Verdünnungsmittel
5. Ersatz-Klettauflage entsprechend der Ausschnitte zentriert aufkleben.
6. Scheibe in in umgekehrter Reihenfolge wieder montieren.

10. Entsorgung



Elektrowerkzeuge gehören nicht in den Hausmüll. Bitte beachten Sie die nationalen Gesetze und recyceln Sie entsprechend Verpackung, Zubehör und Maschine.



11. Behebung von Störungen

| Störung | Mögliche Ursache | Beseitigung |
|---|---|---|
| Maschine läuft nicht an | Stromzufuhr unterbrochen Störung Sicherung defekt Kabel oder Stecker defekt Kohlen abgenutzt oder gebrochen | Störung durch Fachkraft beseitigen bzw. Teile erneuern lassen |
| Hohes Staubaufkommen beim Schleifen | Staubsack wurde nicht gründlich befestigt Staubsack voll Staubsack beschädigt, falscher Neigungswinkel | Befestigung durch Anwender überprüfen Staubsack leeren/prüfen Maschine einstellen |
| Schleifwirkung lässt nach | Schleifpapier abgenutzt Drehzahl verringert sich Kohlen abgenutzt oder gebrochen | Wechseln Sie das Schleifpapier Keilriemen nachspannen Störung durch Fachkraft beseitigen lassen |
| Häufiges Wechseln des Keilriemens notwendig | Riemenscheibe oder Motorriemenscheibe eingelaufen | Störung durch Fachkraft beseitigen lassen |
| Hohe Vibrationen | Verschleißteile der Maschine sind ausgeschlagen Riemenscheibe verschmutzt | Maschine zur Reparatur einschicken |



12. EG-Konformitätserklärung

Der Hersteller

WOLFF GmbH & Co. KG | Ungerhalde 1 | D-74360 Ilsfeld | Deutschland

Erklärt hiermit, dass folgendes Produkt:

Bauart: Parkett-Randschleifmaschine
Typ: Gecko Star 2.0
Artikelnummern: 065805,065806,065926,065927,065927,067688,067885,067886,06788,065808
065808,065810,068284,068385,071742,071791,071735,071743,082727,082728,
082729,082730

Seriennummer: siehe Typenschild

Den Bestimmungen der gekennzeichneten Richtlinien - einschließlich zum Zeitpunkt

Der Erklärung geltenden Änderungen – entspricht.

| | | |
|---|--------------------|-------------------|
| Maschinenrichtlinie nach: | 2006/42/EC | 17.05.2006 |
| EMV – Richtlinie nach: | 2004/108/EC | 15.12.2004 |
| Niederspannungsrichtlinie nach : | 2006/95/EC | 12.12.2006 |

Folgende harmonisierte Normen wurden angewandt:

- DIN EN 626-1** Sicherheit von Maschinen – Reduzierungen des Gesundheitsrisikos durch Gefahrenstoffe, die von Maschinen ausgehen –
Teil 1: Grundsätze und Festlegung für Maschinenhersteller
- DIN EN 1037:** Sicherheit von Maschinen – Vermeidung von unerwartetem Anlauf
- EN ISO 12100:** Sicherheit von Maschinen – Allgemeine Gestaltungsleitsätze – Risikobeurteilung
Und Risikominderung (2011-03)
- DIN EN 60745-1:** Handgeführte motorbetriebene Elektrowerkzeuge – Sicherheit –
Teil 1: Allgemeine Anforderung
- DIN EN 60745-2-3:** Handgeführte motorbetriebene Elektrowerkzeuge – Sicherheit – Teil 2-3:
Besondere Anforderungen für Schleifer, Polierer, und Schleifer mit Schleifblatt
- DIN EN 55014-1:** Elektromagnetische Verträglichkeit (EMV) – Anforderungen an Haushaltsgeräte, Elektro -
werkzeuge und ähnliche Elektrogeräte – Teil 1: Störaussendung
- DIN EN 55014-2:** Elektromagnetische Verträglichkeit (EMV) – Anforderungen an Haushaltsgeräte, Elektro
werkzeuge und ähnliche Elektrogeräte – Teil 1: Störfestigkeit
- DIN EN 60204-1:** Sicherheit von Maschinen – Elektrische Ausrüstung von Maschinen –
Teil 1: Allg. Anforderungen

Bevollmächtigter zur Ausstellung dieser Erklärung und zur Zusammenstellung der technischen Unterlagen:

Dieter Hammel Dipl.-Ing. (FH)
Wolff GmbH & Co.KG
Ungerhalde 1
D-74360 Ilsfeld 09/2018



10 Gewährleistung

Der Gewährleistungszeitraum für neue Pallmann Maschinen beträgt ein Jahr ab dem Zeitpunkt der Übergabe / Ablieferung an den Kunden, soweit nicht nach zwingenden gesetzlichen Vorschriften etwas anderes gilt.

Bei der Geltendmachung von Gewährleistungsansprüchen hat grundsätzlich auch die Vorlage der Rechnung bzw. des Kaufbelegs zu erfolgen.

Alle Reparaturen im Rahmen der Gewährleistung müssen durch eine von uns anerkannte Servicewerkstätte ausgeführt werden. Selbst durchgeführte und/oder unsachgemäße Reparaturen führen regelmäßig zum Ausschluss von Gewährleistungsansprüchen. Dies gilt ebenso für unsachgemäße Bedienung und/oder Gebrauch.

Ersatz von Teilen, Zubehör und sonstige Änderungen an Pallmann Maschinen

Pallmann Maschinen bieten für den Verwender ein hohes Maß an Sicherheit und Zuverlässigkeit. Um diese zu erhalten, darf der im Zeitpunkt der Auslieferung bestehende werkseitige Zustand Ihrer Pallmann Maschine nicht ohne Beachtung der nachfolgenden Regeln verändert werden. Diese Regeln gelten sowohl für den Ersatz von Teilen, die Ausstattung mit Zubehör als auch sonstige technische Änderungen.

- ▶ Jegliche Arbeiten an Ihrer Pallmann Maschine sind ausschließlich durch eine Fachwerkstätte, die über entsprechend fachlich geschultes und erfahrenes Personal sowie die erforderlichen Arbeitsmittel verfügt, durchzuführen. Wir empfehlen hierfür autorisierte Servicewerkstätten.
- ▶ Im Falle des beabsichtigten Ersatzes von Teilen, der beabsichtigten Ausstattung mit Zubehör oder beabsichtigten sonstigen technischen Änderungen sollte stets vor Beginn der Arbeiten eine Beratung durch eine autorisierte Servicewerkstätte oder uns als Hersteller erfolgen.
- ▶ Es wird dringend empfohlen, nur sicherheitsgeprüfte Original Pallmann-Ersatzteile und Original Pallmann-Zubehörteile zu verwenden, die von uns als Hersteller freigegeben wurden.

Diese Ersatz- und Zubehörteile erhalten Sie bei Ihrer autorisierten Servicewerkstätte, die auch gerne die fachgerechte Montage für Sie durchführt. Original Pallmann-Ersatzteile und Original Pallmann Zubehörteile wurden auf Sicherheit und Eignung speziell für Pallmann Maschinen geprüft.

Die Sicherheit und Eignung anderer als Original Pallmann-Ersatz- und Zubehörteile können wir nicht hinreichend beurteilen, und folglich auch nicht hierfür einstehen.

- ▶ Zum Erhalt der Betriebssicherheit und zur Vermeidung von Schäden sind im Falle technischer Änderungen - gleich welcher Art - in jedem Falle unsere technischen Richtlinien zu beachten. Bitte wenden Sie sich im Übrigen auch jederzeit gerne an uns, wenn Sie sonstige Fragen zu Ihrer Pallmann Maschine haben.

Wir bitten um Verständnis, dass wir für Schäden keine Gewähr übernehmen können, soweit sie infolge unsachgemäßer Arbeiten bzw. infolge Verstoßes gegen die vorgenannten Regeln entstehen.



Translation of the original instruction

GECKO STAR 2.0 (230V), Parquet edge sander

| | | |
|--------------------------|---------|---------|
| Long sanding attachment | Ø 150mm | #082728 |
| Long sanding attachment | Ø 178mm | #082730 |
| Short sanding attachment | Ø 150mm | #082727 |
| Short sanding attachment | Ø 178mm | #082729 |

GECKO STAR 2.0 (115V), Parquet edge sander

| | | |
|--------------------------|---------------|---------|
| Long sanding attachment | (UK) Ø178mm | #065808 |
| Short sanding attachment | (UK) Ø 178mm | #065810 |
| Short sanding attachment | (USA) Ø 178mm | #067301 |



All rights reserved.

Reprinting or copying, even of excerpts, requires written confirmation from WOLFF GmbH & Co. KG
Ungerhalde 1
D-74360 Ilsfeld, Germany.

The company shall not be held liable for any damage sustained as the result of use of this operating manual.
Subject to amendment.

WOLFF GmbH & Co. KG
Ungerhalde 1
D-74360 Ilsfeld
Deutschland
Fon: +49 (0)7062-91556-0
Fax: +49 (0)7062-91556-41
www.wolff-tools.de | info@wolff-tools.de

Stand: 09/2018



Content:

| | |
|--|-----------|
| 1. Introduction | 8 |
| 1.1 Legend..... | 8 |
| 2. Scope of delivery | 9 |
| 3. Description of the Parquet Edge Sanding Machine GECKO STAR 2.0 | 9 |
| 3.1 Important components..... | 9 |
| 3.2 Technical data..... | 9 |
| 3.3 Safety devices..... | 10 |
| 4. Intended Use | 10 |
| 5. Safety and security | 10 |
| 5.1 General Information..... | 10 |
| 5.2 Improper use..... | 10 |
| 5.3 Original parts and accessories..... | 11 |
| 5.4 Safety instructions before and during operation..... | 11 |
| 5.5 Proper clothing..... | 11 |
| 5.6 Machine noise emissions..... | 11 |
| 5.7 Hand/Arm-Vibration..... | 11 |
| 5.8 Safety Instructions Dust..... | 11 |
| 6. Commissioning | 13 |
| 6.1 Mounting handle..... | 13 |
| 6.2 Mounting the dust pipe (F)..... | 13 |
| 6.3 Mounting the dust bag (G)..... | 14 |
| 6.4 Grinding dust disposal/emptying of the dust bag | 14 |
| 6.5 Attachment and replacement of adhesive grinding wheels (H)..... | 15 |
| 6.6 Anbringen und Auswechseln von Schleifscheiben, die mit der Papierhalteplatte befestigt werden (J)..... | 16 |
| 6.7 Adjusting the grinding wheel inclination (K) / adjusting the wheels (L)..... | 16 |
| 7. Waitress | 17 |
| 7.1 Switching on and off | 17 |
| 7.2 Grinding technology (N)..... | 18 |
| 7.3 Switching off the Gecko STAR 2.0 (M)..... | 18 |



| | |
|---|-----------|
| 8. Conversion of the grinding attachments (O)..... | 18 |
| 9. Maintenance and care | 19 |
| 9.1 Tension V-belt (O)..... | 19 |
| 9.2 Replace wearing parts | 19 |
| 9.2.1 Replace V-belt and disc and pulley (P) | 20 |
| 9.2.2 Replace replacement Velcro pad (Q) | 20 |
| 10. Disposal..... | 20 |
| 11. Troubleshooting | 21 |
| 12. EC declaration of conformity..... | 22 |
| 13. Warranty..... | 23 |



1 Introduction

Sehr geehrter Kunde,

Dear customer,

You have chosen to purchase the GECKO STAR 2.0 parquet edge sander - the right decision for quality and performance.

This tool combines extraordinarily high performance and outstanding sanding quality with easy to operate, mature and reliable technology. Dust residues in the machines are produced at the final inspection. This operating manual contains information which is important for the operation of the GECKO STAR 2.0 parquet edge sander.



Caution!

Please read this operating manual carefully, and ensure that all users read this manual before operating the machine.

Observing the safety instructions protects against situations that may endanger health and safety and helps to prevent improper use of the machine. Before using the tool, familiarise yourself with its operation. Once you have started to use it, it is too late!

Do not allow persons to operate the machine if they do not possess the necessary expertise to do so.

1.1 Legend

Important instructions relating to safety and damage prevention are indicated in this operating manual by the following symbols.



General hazard warning



Warning of hazardous electrical voltage



Warning of explosion



Wear ear defenders



Wear lightweight safety mask



Read the manual/instructions



Hazardous waste



2 Scope of delivery (A)

The following are contained in the scope of delivery:

- | | | | |
|-----|------------------------------------|-----|------------------------------------|
| 1. | GECKO STAR 2.0 parquet edge sander | 15. | Optional V-belts: |
| 2. | Sanding disc | | • Long V-belt Ø178 mm |
| 3. | Sandpaper mounting plate | | • Short V-belt Ø178 mm |
| 4. | Operating manual | | • Long V-belt Ø150 mm |
| 5. | Short dust tube | | • Short V-belt Ø150 mm |
| 6. | Adapter for Pallmann DUST | 16. | Optional sanding attachments: |
| 7. | Rear handle, screw-in | | • Long sanding attachment Ø178 mm |
| 8. | Dust bag | | • Short sanding attachment Ø178 mm |
| 9. | Two-pin spanner 35x5 mm | | • Long sanding attachment Ø150 mm |
| 10. | Tool bag | | • Short sanding attachment Ø150 mm |
| 11. | Screwdriver with bit socket | 17. | Long dust tube |
| | Bit box with TX10, 20, 30, 40 | 18. | Hook-and-loop tape |
| 12. | Capsule ear defenders | 19. | Spare worn fasteners |
| 13. | Dust bag hanger | 20. | Disc |
| 14. | Safety mask | | |

3 Description of the GECKO STAR 2.0 parquet edge sander (B)

3.1 Important parts

- | | | | |
|---|---------------------------|----|----------------------------------|
| 1 | Long/short dust tube | 9 | Locking pin for dust tube |
| 2 | Rear handle | 10 | V-belt (not shown) |
| 3 | Top handle | 11 | Front handle (only long version) |
| 4 | Sanding attachment, short | 12 | Motor cable with plug |
| 5 | Sanding attachment, long | 13 | Switch |
| 6 | Sliding wall protection | 14 | Dust bag |
| 7 | Motor | 15 | Clamping screw |
| 8 | Wheel adjustment | 16 | Hook-and-loop tape |

3.2 Technical specifications

| | |
|--|----------------|
| Supply voltage | 230V, 50Hz |
| Supply voltage, USA | 120V, 60Hz |
| Power consumption..... | 1500 W |
| Speed Ø 178 mm | 300 rpm |
| Speed Ø 150 mm | 3800 rpm |
| Sanding plate Ø..... | 150 / 178 mm |
| Sanding attachment Ø 150 mm long / short | 370 / 130 mm |
| Sanding attachment Ø 178 mm long / short | 385 / 175 mm |
| Vacuum port | 38 / 35 mm |
| Weight..... | approx. 9,6 kg |
| Wheel height adjustment..... | 12 mm |



3.3 Safety devices

Restart protection

If the power supply is interrupted while the tool is running, e.g. by pulling out the mains plug, the electronic restart protection function ensures that the GECKO STAR 2.0 does not start up by itself when the plug is put back in.

Over-temperature shutdown

The over-temperature shutdown function protects the motor from overheating and resultant damage. The machine switches off in the event of it reaching a critical temperature. The machine can be restarted after a cooling down period of a few minutes.

Cut-off coal

The machine is equipped with turn-off charcoal. If the carbon brushes have reached their wear limit, the machine switches off and can only be abused (manipulation at the switch). This will damage the motor. Bring your machine to a suitable service center to replace the carbon brushes after being switched off by the carbon brushes.

4. Intended use

The parquet edge sander GECKO STAR 2.0 is suitable for the dry sanding of stairs and landings as well as the dry sanding of the edges of parquet flooring and floorboards. Other use is not permitted



Caution!

**Never carry out wet operations with the GECKO STAR 2.0.
(Fatal hazard from electrical shock)!**

5. Safety

5.1 General information

The following safety instructions guard against injury and prevent improper use of the tool. All users of this tool and persons involved in its assembly, maintenance or repair must have read and understood the contents of this operating manual before beginning their work. Particular attention should be paid to the sections featuring additional symbols

5.2 Improper use

The GECKO STAR 2.0 is not suitable for brushing, polishing, or any similar purpose. Failure to adhere to this directive can cause serious personal injury and damage to property.



5.3 Original parts and accessories

Original parts and accessories have been especially designed for the GECKO STAR 2.0. We would like explicitly point out that other parts may not be used in their place. To do so can negatively impact upon the safety of the tool.

This applies particularly to the tool's sanding disc. The manufacturer excludes all liability for damage occurring through the use of non-original parts.

5.4 Safety instructions for before and during operation

Before use, always check all parts of the tool for damage and wear. Parts which are placed under severe stress, such as the sanding plate, are particularly susceptible to breaking off and cracks. The damaged parts must be replaced immediately with new ones.



Caution! All parts which are subjected to excessive wear, such as sanding plates, belts, etc. are not covered by any kind of warranty.

During operation, never set the tool down while the sanding plate is running. The GECKO STAR 2.0 may only be placed down when it has come to a complete stop



Caution!
If you sand over the electrical cable, there is a danger to life through electric shock. Never sand towards the cable.

5.5 Approved clothing



Caution!
Wear suitable workwear! Do not wear loose clothing whilst operating or working on the GECKO STAR 2.0. Such clothing may be caught by moving parts.

5.6 Noise emissions from the tool

The following emissions values have been measured for the GECKO STAR 2.0 parquet edge sanding machine in accordance with EN 60745:

| | | | | |
|----------------------------|--------|----------|------------|----------|
| Sound pressure level (Lpa) | Idling | 90,9 dB | Under load | 92,6 dB |
| Sound power level (LWA) | Idling | 101,9 dB | Under load | 103,6 dB |
| Measuring inaccuracy: | + / - | 1.5 dB | | |

The noise generated by using the tool is dependent on various factors. Local conditions, such as the size of the room and the properties of the floor surface have an impact on noise emissions.



Caution! Wear ear defenders! The levels of noise generated are damaging to the hearing. While operating the tool, you must wear ear defenders. Use the capsule ear defenders which are supplied as an accessory.



5.7 Hand/arm vibration

The following vibration levels have been measured, in accordance with EN 60745:

| | | | |
|----------------------------|-----------------------------------|--------------|---------------------------------|
| Long sanding plate | Vibration emissions value: | ah/DS | < 1,9 m/s ² |
| | Measuring inaccuracy: | K | = 1.5 m/s ² |
| Short sanding plate | Vibration emissions value: | ah/DS | < 1,9 m/s² |
| | Measuring inaccuracy: | K | = 1.5 m/s² |

The vibration level stated corresponds with the principal use of the electrical tool. If the machine is used for other purposes, with other insertion tools or if the maintenance is inadequate then the vibration level may be different. This can increase the vibration loading throughout the complete working period.

5.8 Safety instructions for handling dust



Caution!

Extremely fine sanding dust! Wear a safety mask! Always wear a safety mask when sanding parquet flooring and floorboards. Use the safety mask which is supplied as an accessory.

Naturally dust is created whilst using the machine as intended for the sanding of wooden flooring. Sawdust, particularly if interspersed with waterproofing agent, solvent and coatings, can cause allergic reactions, depending on the operator's level of sensitisation. Beech and oak sawdust are classified as carcinogens (resulting in cancer of the nasal mucous membrane). The dust from other types of wood is suspected to have a carcinogenic effect.

The tool has a connection (Ø 38/35 mm) for an external vacuum cleaner or a dust bag, without which the tool should not be operated (C). Only operate the machine with the separation device intact. (See 6.3)

Despite this provision, it is still not possible to prevent the creation of fine and very fine dust when using the tool.



**Related Pallmann DUST vacuum cleaner, M #060091.
Suitable for vacuuming up harmful dust.
The minimum required air speed of 20 m/s may not be undercut.**

**Caution! Risk of fire and explosion! No smoking!
No sources of ignition may be present in the areas where sanding is taking place!
Ventilate the area properly!
When combined with an ignition source and the oxygen present in the air, sawdust can cause fires and explosions.**



PALLMANN

Sanding metal parts, e.g. nails, can produce sparks which are blown into the dust container in the vacuum cleaner along with the sawdust. There the glowing swarf can start a fire, even hours later.

Each time the tool is brought to a stop, and when the work is complete, the sanding dust inside the vacuum cleaner must be immediately disposed of in a fireproof, non-combustible container. The container must be sealed with a fireproof, non-combustible cover. Only store the container in an outdoor location.



Caution!
When disposing of sanding dust, always wear a safety mask

6. Commissioning



Caution!
Danger of death due to current surge! Before start-up, check the power cable for damage! Never operate the tool with a damaged power cable.



Caution!
Note the data on the type plate. Only use with the intended mains voltage and frequency.

6.1 Installation of the additional handle

1. Screw (1) the additional handle on at the rear of the machine. (D)
2. On the sanding attachment, a star knob (2) can be screwed in for improved handling. (E)



Note!
The additional handle allows the machine to be much more easily guided into inaccessible places. The additional handle is included as an accessory.



Caution!
Unintentional activation of the machine may present danger. In principle, the machine must be switched off and the mains connector unplugged for all work on the machine.

6.2 Installation of the dust tube (F)

Note!
The GECKO STAR 2.0 is delivered with the dust tube dismantled.
Caution!



Unintentional activation of the machine may present danger. The machine must be switched off and the mains connector unplugged for all work on the machine.



Note!

The dust tube has several drilled holes (2) at the end of the tube. The locking pin (1) latches into these holes and prevent the dust tube turning and loosening.

The dust tube can be fastened in four positions with the locking stud (F)



Caution!

Ensure that the dust tube and the connection ports are dust-free.

6.3 Installation of the dust bag (G)



Caution!

Unintentional activation of the machine may present danger. The machine must be switched off and the mains connector unplugged for all work on the machine.



Caution!

Use original FRANK dust bags exclusively for the GECKO STAR 2.0. The dust bag must be installed firmly on the dust tube before sanding work commences.

Steps:

1. Pull the dust bag over the dustbag hanger (1).
2. Fasten the dust bag in place with the cord (2).
3. Fit the dust bag with the hanger onto the tube.



Check the dust bag prior to each commissioning. Switch on the machine and check the dust bag for leaks and the correct seating in the area of the dust tube connection.

6.4 Disposal of sanding dust / Emptying the dust bag

1. Remove loose dust by gently tapping on the dust bag.
2. Carefully open the draw cord on the dust bag and remove the bag. Keep the dust bag opening closed.
3. Empty the dust bag outdoors into a non-flammable waste bin.



Caution! Risk of fire!

Because of the fire risk, the sanding dust contained in the dust bag must always be disposed of immediately every time the machine stops or when sanding is completed. The sanding dust must be disposed of in a fireproof, non-flammable container. The container must be covered with a fireproof, non-flammable lid. Store the container only outdoors.



Caution!

When a third of the dust bag is filled with sanding dust at the latest, empty the dust bag. Otherwise, the dust absorption performance of the machine will deteriorate. The sanding dust must be disposed of in a fireproof, non-flammable container. The container must be covered with a fireproof, non-flammable lid. Store the container only outdoors.



Caution!

Always wear a dust mask when disposing of the sanding dust. A dust mask is supplied as accessory with the machine.

6.5 Attachment and replacement of Velcro-backed abrasive discs (H)



Caution! Hazard due to running machine!

There is a risk due to unintended start-up of the GECKO STAR 2.0 machine when replacing the sanding disc. Be sure to unplug the mains connector before replacing the sanding disc.



Caution! Risk of cutting injuries to the hands!

The grinding grains on the sanding discs have sharp edges. Wear protective gloves when changing the sanding discs.



Caution!

The sanding disc must lie centrally on the sanding plate. Ensure that there is an even margin around the edge of the sanding disc.

Steps:

1. Switch the machine off.
2. Unplug the mains plug.
3. Lay the machine down on its side.
4. Take the used sanding disc (1) off the sanding plate (2).
5. Place a new Velcro-backed sanding disc centrally on the sanding plate and press the sanding disc on.

Use following sanding discs: (I)



6.6 Attachment and replacement of abrasive discs that are fastened on with the paper holding plate. (J)



Caution! Hazard due to running machine!

There is a risk due to unintended start-up of the GECKO STAR 2.0 machine when replacing the sanding disc. Be sure to unplug the mains connector before replacing the sanding disc.



Caution! Risk of cutting injuries to the hands!

The grinding grains on the sanding discs have sharp edges. Wear protective gloves when changing the sanding discs.

Steps:

1. Switch the machine off.
2. Unplug the mains plug.
3. Lay the machine down on its side.
4. Hold the sanding disc (3) firmly in place.
5. Unscrew the paper holding plate (2) with the two-pin spanner (1).
Remove the worn sanding disc.
6. Place the new sanding disc on and fasten this with the paper holding plate.
Tighten the paper holding plate down with the two-pin spanner (1).

6.7 Adjusting the angle of the sanding disc (K) / wheels (L)

Note!

The best sanding results along with optimum machine control are achieved if the sanding attachment is set up such that approx. 1/3 of the sanding disc is in firm contact with the floor. In order to achieve this angle the height of the wheels can be adjusted. This lifts the machine at the motor side and sets the sanding attachment at an angle.

Instructions Wheel adjustment Gecko Star 2.0

| Sanding attachment | Wheel adjustment |
|--------------------|------------------|
| short Ø 150 mm | 3 |
| long Ø 150 mm | 8 |
| short Ø 178 mm | 5 |
| long Ø 178 mm | 10 |

The recommended wheel alignment ensures optimal machine operation and achieves the optimum in the interaction between the removal, the extraction and the grinding result.



Steps:

1. Switch the machine off.
2. Unplug the mains plug.
3. Loosen the knurled screws (1) for each wheel (2).
4. Adjust the height of the wheels by turning the latching nut (3).
5. Fasten these settings in place by tightening the two knurled screws (1).

In order to reduce dust formation, the hook-and-loop tape can be adjusted to the tilt of the machine. (L)

7. Operation (N)



Caution!

Check the floor for loose pieces of parquet. These must be fastened down before sanding.



Caution! Risk of fire!

If the flooring has nails in it then these must be driven in deep enough before sanding starts to ensure that there is no risk of them being ground during the sanding work. Grinding nails can produce sparks and this can start a fire.

For example, a spark in the dust bag could start a fire.

7.1 Switching on and off (M)



Caution! Risk of injury!

Hold the machine in both hands when switching on.

The machine is equipped with a soft-start that increases the speed gradually. Thus there is enough time available to find the correct grip position.

Steps:

1. Tip the GECKO STAR 2.0 somewhat rearwards so that the sanding attachment is lifted off the floor.
2. Switch the machine on with the switch on the side.
The two lamps illuminate automatically if the machine is plugged in at the mains.



7.2 Sanding technique (N)



Caution!

The GECKO STAR 2.0 operates at a high sanding speed!

If you stay in one place for too long then this can cause dark burn marks on the floor. So, make sure that the GECKO STAR 2.0 is constantly moving when sanding!

In order to achieve optimum results when sanding the edge of floors the machine must be moved over the floor with a backwards and forwards motion.

The design of the sanding disc and the sliding wall protection enable an effective sanding all the way up to the wall.

7.3 Switching off the GECKO STAR 2.0 (M)

Arbeitsschritte:

Steps:

1. To switch off tip the machine somewhat rearwards so that the sanding attachment is lifted off the floor.
2. Switch the machine off with the switch.
3. Unplug the mains plug.
4. Dispose of the sanding dust in the dust bag immediately in a fireproof, non-combustible container. Seal the container with a fireproof, non-combustible cover and store it in an outdoor location.

Note!

It is normally necessary to carry out several sanding processes in order to achieve a perfect finish. Detailed information on the sanding processes can be found in the brochure:

Sanding parquet flooring and floorboards with the FRANK parquet sanding machine COBRA and the FRANK parquet edge sander GECKO STAR 2.0

8 Replacing the sanding attachment (O)

Note!

The GECKO STAR 2.0 can be reconfigured by replacing the short sanding attachment with the long sanding attachment.



Caution!

Unintentional activation of the machine may present danger. The machine must be switched off and the mains connector unplugged to change the sanding attachment.



Steps:

1. Switch the machine off.
2. Unplug the mains plug.
3. Unscrew the screws (1 = TX30) completely.
4. Remove the sanding attachment (3).
At the same time unhook the V-belt from the V-belt drive pulley.
5. Fit the other sanding attachment in the same manner;
and fit its V-belt onto the V-belt drive pulley with slight tension.
6. Screw the screws in loosely at first. Do not tighten the screws.
7. Turn the knurled nut (4) until the v-belt is tighten, than re-tighten the bolts.

9. Maintenance and care

The GECKO STAR 2.0 is largely maintenance-free. The lubrication of the roller bearings and of the gears is sufficient for the lifetime of the tool.

We recommend regularly blowing out the air inlets and outlets with compressed air while the tool is switched off. Otherwise these openings can become clogged, blocking the tool.



Caution!

Poor maintenance can cause the motor to overload more rapidly, and lead to increased vibration and noise emissions.

9.1 Tightening the V-belt (O)



Note!

Ensure that the V-belt is sufficiently pre-tensioned to prevent the occurrence of damage. Check the pressure and the V-belt in constant intervalls.

Steps:

1. Switch the machine off.
2. Unplug the mains plug.
3. Loosen the screws (1) on the underside of the machine.
Do not unscrew the screws completely.
The sanding attachment must only be able to slide.
4. To tension the V-belt retighten the knurled nut (4).
5. Then tighten the screws at the same time.

9.2 Replacing wear parts

9.2.1 Replacing the V-belt, the belt drive wheel and the belt idler wheel (P)



Note!

If the V-belt needs to be replaced often due to wear or damage, then the cause of this could be that the sanding attachment drive pulley is damaged.

Steps:

1. Switch the machine off.
2. Unplug the mains plug.
3. Loosen the screws (1 = TX20) on the V-belt cover plate and lift this off.
4. With machines with the long attachment the additional handle (3) must be unscrewed first. Loosen the screws (4 = TX30) on the bearing cover, and remove the bearing cover (5).
6. Now you can replace the V-belt (6), the belt drive wheel and the belt idler wheel.
7. Tension the V-belt (6) and screw the attachment together again in reverse order s described in point 8.

9.2.2 Replacing the spare worn fasteners (Q)

1. Switch the machine off.
2. Unplug the mains plug.
3. Loosen the 6 screws (7 = TX20) of the steel disc
4. Pull away the worn fasteners and remove any adhesive residue using a suitable thinning agent.
5. Affix any replacement fasteners, centring them to the cuts.
6. Reassemble the disc again in reverse order.

10. Disposal



Power tools do not belong with household waste. Please observe the national legislation and recycle the packaging, accessories and tool accordingly.



11. Trouble-shooting

| Fault Possible | cause Remedial | action |
|--|--|--|
| Machine does not start | Power supply interrupted Defective fuse Cable or plug defective parts replaced Brushes worn out or broken | Have fault rectified by Electrician Have an electrician rectify |
| Excessive dust produced whilst sanding | Dust bag is not properly attached Dust bag full | User to check fastening of dust bag Empty dust bag |
| Sanding ineffective | Sandpaper worn out Speed dropping Retightening V-belt Brushes worn out or broken | Change the sandpap Have fault rectified by electrician |
| Frequent replacement of the V-belt necessary | Belt pulley damaged | Have fault rectified by electrician |
| High level of vibration | Machine wearing parts worn out | Send machin for repair |



12. EU - declaration of conformity

The manufacturer:

WOLFF GmbH & Co. KG | Ungerhalde 1 | D-74360 Ilsfeld | Deutschland

Manifests, that the following product:

Designation: Parquet sanding machine
Typ: Gecko Star 2.0
Part No.: 065805,065806,065926,065927,065927,067688,067885,067886,06788,065808
065808,065810,068284,068385,071742,071791,071735,071743,082727,082728,082729,082730

Serial No: see type plate

has been developed, designed and produced in series according to the EU-directives:

| | | |
|---|--------------------|-------------------|
| Machinery Directive: | 2006/42/EC | 17.05.2006 |
| Electromagnetic Compatibility Directive: | 2004/108/EC | 15.12.2004 |
| Low Voltage Directive: | 2006/95/EC | 12.12.2006 |

Following harmonised standards are being used:

DIN EN 1037: Safety of machinery - Prevention of unexpected start-up

EN ISO 12100: Safety of machinery - General principles for design - Risk assessment and risk reduction

DIN EN 60204-1: Safety of machinery - Electrical equipment of machines – Part 1: General requirements

DIN EN 60745-1: Hand-held motor-operated electric tools – Safety - Part 1: General requirements

DIN EN 60745-2-3: Hand-held motor-operated electric tools - Safety - Part 2-3: Particular requirements for grinders, polishers and disk-type sanders

DIN EN 55014-1: Electromagnetic compatibility - Requirements for household appliances, electric tools and similar apparatus - Part 1: Emission

DIN EN 55014-2: Electromagnetic compatibility - Requirements for household appliances, electric tools and similar apparatus - Part 2: Immunity - Product family standard

Authorised to certificate this declaration and to assemble the technical documentation:

Dieter Hammel Dipl.-Ing. (FH)
Wolff GmbH & Co.KG
Ungerhalde 1
D-74360 Ilsfeld 09/2018



10 Warranty

The warranty period for new Pallmann machines shall last for one year from the point at which the machine is transferred / delivered to the customer, insofar as statutory legal requirements do not stipulate otherwise.

When validating warranty claims, the invoice or proof of purchase must always be submitted. All repairs within the framework of the warranty agreement must be undertaken by a service centre that has been accredited by us.

Customers performing their own repairs and/or improper repairs regularly lead to the exclusion of warranty claims. The same also applies to incorrect operation and/or use.

Replacement of parts, accessories and other modifications to Pallmann machines

Users of Pallmann machines enjoy a high level of safety and reliability of their machine. In order to maintain this status quo, your Pallmann tool may not be modified from the condition in which it is delivered without following the rules below.

These rules apply to both the replacement of parts and equipping the machine with accessories as well as other technical modifications.

- ▶ All work undertaken to your Pallmann machine must be undertaken exclusively by a workshop that has suitably trained and experienced personnel at its disposal, as well as the requisite work equipment. We recommend using authorised service centres.
- ▶ In the event of planned replacement of parts, planned addition of accessories or other planned technical modifications, an assessment must always be carried out by an authorised service centre or us, as manufacturer, before work is commenced.
- ▶ It is highly recommend that only safety-approved Original Pallmann replacement parts and Original Pallmann accessories are used, which have been approved by us, as manufacturer. Replacement parts and accessories can be obtained from your authorised service centre, which will also be able to undertake professional installation on your behalf. Original Pallmann replacement parts and Original Pallmann accessories have been checked for safety and suitability especially for Pallmann machines.

We are unable to adequately assess the safety and suitability of non-Original Pallmann replacement parts.

- ▶ In order to preserve operational safety and to prevent damage in the event of technical modifications, of whatsoever nature, our technical guidelines must always be observed. We are also always happy to hear from you should you have any other questions about your Pallmann machine.

Please note that we cannot accept any liability for damage, insofar as this is sustained as the result of incorrect work undertaken or as the result of violation of the rules stated above

Traduction du mode d'emploi original

Ponceuse à parquets GECKO STAR 2.0 (230 V)

| | | |
|--|----------|---------|
| Boîtier d'adaptateur de ponçage long, | Ø 150 mm | #082728 |
| Boîtier d'adaptateur de ponçage long, | Ø 178 mm | #082730 |
| Boîtier d'adaptateur de ponçage court, | Ø 150 mm | #082727 |
| Boîtier d'adaptateur de ponçage court, | Ø 178mm | #065806 |

Ponceuse à parquets GECKO STAR 2.0 (115 V)

| | | |
|--|----------------|---------|
| Boîtier d'adaptateur de ponçage long, | (UK) Ø 178 mm | #065808 |
| Boîtier d'adaptateur de ponçage court, | (UK) Ø 178 mm | #065810 |
| Boîtier d'adaptateur de ponçage court, | (USA) Ø 178 mm | #067301 |



Tous droits réservés.

Toute réimpression ou reproduction, même partielle, doit faire l'objet d'une autorisation écrite de la part du fabricant WOLFF GmbH & Co. KG
 Ungerhalde 1
 D-74360 Ilsfeld, Allemagne.

Le fabricant décline toute responsabilité quant aux dommages liés à l'utilisation de ce mode d'emploi.
 Sous réserve de modifications.

WOLFF GmbH & Co. KG
 Ungerhalde 1
 D-74360 Ilsfeld
 Deutschland
 Fon: +49 (0)7062-91556-0
 Fax: +49 (0)7062-91556-41
 www.wolff-tools.de | info (at) wolff-tools

Stand: 09/2018

Contenu:

| | |
|---|-----------|
| 1. Présentation..... | 8 |
| 1.1 Légende..... | 8 |
| 2. Livraison..... | 9 |
| 3. Description de la rectifieuse GECKO STAR 2.0 | 9 |
| 3.1 Composants importants..... | 9 |
| 3.2 Données techniques..... | 9 |
| 3.3 L'équipement de sécurité..... | 10 |
| 4. Usage prévu..... | 10 |
| 5. Sécurité..... | 10 |
| 5.1 Informations générales..... | 10 |
| 5.2 Mauvaise utilisation..... | 10 |
| 5.3 Pièces d'origine et accessoires..... | 11 |
| 5.4 Instructions de sécurité avant et pendant le fonctionnement..... | 11 |
| 5.5 Vêtements appropriés..... | 11 |
| 5.6 Les émissions sonores de la machine..... | 11 |
| 5.7 Vibration main/bras..... | 11 |
| 5.8 Consignes de sécurité Poussière..... | 11 |
| 6. la mise en service..... | 13 |
| 6.1 Poignée d'assemblage..... | 13 |
| 6.2 Culture du tuyau à poussière (F)..... | 13 |
| 6.3 Assemblage du sac à poussière (G)..... | 14 |
| 6.4 Dépoussiérage/vidage du sac à poussière..... | 14 |
| 6.5 Montage et remplacement des meules abrasives adhésives (H)..... | 15 |
| 6.6 Montage et remplacement des meules de meulage fixées sur la plaque support en papier (J)..... | 16 |
| 6.7 Réglage de l'inclinaison de la meule (K) / réglage des meules (L)..... | 16 |
| 7. Intervention..... | 17 |
| 7.1 Mise en marche et arrêt | 17 |
| 7.2 Technique de meulage (N)..... | 18 |
| 7.3 Arrêt du Gecko STAR 2.0 (M) | 18 |



| | |
|---|-----------|
| 8. Umbau der Schleifvorsätze (O) | 18 |
| 9 Entretien et maintenance | 19 |
| 9.1 Courroie trapézoïdale tendue (O)..... | 19 |
| 9.2 Remplacer les pièces d'usure | 19 |
| 9.2.1 Remplacer la courroie trapézoïdale, le disque et la poulie (P)..... | 20 |
| 9.2.2 Remplacer le velcro de remplacement (Q) | 20 |
| 10. Aliénation | 20 |
| 11. Dépannage et dépannage | 21 |
| 12. Déclaration de conformité CE | 22 |
| 13. Garantie | 23 |

1 Introduction

Cher client,

Vous avez opté pour une ponceuse à parquets GECKO STAR 2.0.
Vous avez fait le choix de la qualité et de la performance.
Cette machine allie une puissance de ponçage exceptionnelle et une qualité de travail impressionnante à une technique facile à utiliser, perfectionnée et fiable.
Les résidus de poussière dans les machines sont produits lors de l'inspection finale.
Ce mode d'emploi contient les consignes importantes concernant l'utilisation de la ponceuse à parquets GECKO STAR 2.0.

Attention



Lisez attentivement ce mode d'emploi et veillez à ce que toute personne amenée à utiliser la machine l'ait lu avant de commencer le travail. Le respect des consignes de sécurité protège contre les dangers de blessures et de mort et évite toute utilisation non conforme de la machine. Avant de débiter le travail, familiarisez-vous avec le maniement de la machine. Pendant le travail, il est trop tard! Ne laissez jamais une personne inexpérimentée utiliser la machine.

1.1 Légende

Dans ce mode d'emploi, les consignes importantes en ce qui concerne la sécurité et la prévention des dommages sont indiquées par les symboles suivants.



Avertissement concernant les dangers généraux



Avertissement concernant les tensions électriques dangereuses



Avertissement concernant les explosions



Porter une protection auditive



Porter une légère protection des voies respiratoires



Lire les instructions/consignes



Déchets dangereux



2 Contenu de la livraison

Sont contenus dans la livraison:

| | | | |
|-----|--|-----|--|
| 1. | Machine GECKO STAR 2.0 | 14 | Masque de protection des voies |
| 2. | Meule | | Respiratoires |
| 3. | Plateau de fixation pour papier de ponçage | 15 | Courroie trapézoïdale en option: • courroie trapézoïdale longue Ø 178 mm • courroie trapézoïdale courte Ø 178 mm • courroie trapézoïdale longue Ø 150 mm • courroie trapézoïdale courte Ø 150 mm |
| 4. | Mode d'emploi | | Boîtier d'adaptateur de ponçage en option: • boîtier d'adaptateur de ponçage long Ø 178 mm • boîtier d'adaptateur de ponçage court Ø 178 mm • boîtier d'adaptateur de ponçage long Ø 150 mm • boîtier d'adaptateur de ponçage court Ø 150 mm |
| 5. | Tube collecteur de poussière court | | |
| 6. | Adaptateur pour Pallmann DUST | | |
| 7. | Poignée arrière, vissable | 16 | |
| 8. | Sac à poussière | | |
| 9. | Clé à deux ergots 35x5 mm | | |
| 10. | Trousse à outils | | |
| 11. | Tournevis av. porte-embout | | |
| 12. | Bit-Box av. TX10, 20, 30, 40 | 17 | Tube collecteur de poussière long |
| 13. | Bouchons d'oreille | 18 | Bande Velcro |
| | Étrier pour sac à poussière | 19 | Support autocollant de rechange |
| | | 20. | Disque Velcro |

3 Description de la ponceuse à parquets GECKO STAR 2.0

3.1 Composants importants

| | | | |
|----|---|-----|---|
| 1. | Tube collecteur de poussière long/court | 9. | Boulon d'enclenchement pour tube non illustré |
| 2. | Poignée arrière | 10. | Courroie trapézoïdale non illustrée |
| 3. | Poignée supérieure | 11. | Poignée avant (uniquement version longue) |
| 4. | Boîtier d'adaptateur de ponçage, court | 12. | Câble moteur avec fiche |
| 5. | Boîtier d'adaptateur de ponçage, long | 13. | Commutateur |
| 6. | Patin protection murale | 14. | Sac à poussière |
| 7. | Moteur | 15. | Vis de serrage |
| 8. | Réglage des roues | 16. | Bande Velcro |

3.2 Caractéristiques techniques

| | |
|---|--------------|
| Tension d'alimentation | 2 30V, 50Hz |
| Tension d'alimentation USA | 120V, 60Hz |
| Puissance absorbée | 1500 W |
| Vitesse Ø 178 mm | 3300 U/min |
| Vitesse Ø 150 mm | 3800 U/min |
| Plateau de ponçage Ø | 150/178 mm |
| Boîtier d'adaptateur de ponçage Ø 150 mm court / long | 370 / 130 mm |
| Boîtier d'adaptateur de ponçage Ø 178 mm court / long | 385 / 175 mm |
| Raccordement de l'aspirateur | 38 / 35 mm |
| Poids..... | ca. 9,6 kg |
| Réglage de la hauteur des roues..... | 12 mm |

3.3 Dispositifs de sécurité

Protection contre le redémarrage

Si l'alimentation en courant est interrompue alors que la machine est en cours de fonctionnement, par exemple en tirant le câble secteur, la protection électronique contre le redémarrage fait en sorte que la machine GECKO STAR 2.0 ne redémarre pas d'elle-même au moment où le câble secteur est rebranché.

Déconnexion en cas de surchauffe

La déconnexion en cas de surchauffe protège le moteur contre toute surchauffe et ainsi contre les dommages qui pourraient en résulter. Lorsqu'une température critique est atteinte, la machine s'arrête. À l'issue d'un délai de refroidissement de quelques minutes, la machine peut être redémarrée.

Cut-off

La machine est équipée de Cut-off. Avec le carbone brosses atteignent leur limite d'usure, la machine éteint et ne peut être pris de manière abusive à nouveau (manipulation de l'interrupteur). Cela pourrait endommager le moteur. Par conséquent Apportez votre machine à l'arrêt par les balais de carbone dans un atelier de service approprié pour l'échange de brosses de carbone.

4. Utilisation conforme aux dispositions

La ponceuse à parquets GECKO STAR 2.0 convient au ponçage à sec des escaliers et estrades, ainsi qu'au ponçage à sec des bordures de parquets et de planchers. Toute autre utilisation est interdite.



Attention!

**N'effectuez jamais de travaux humides avec la GECKO STAR 2.0.
(danger de mort par électrocution) !**

5. Sécurité

5.1 Informations générales

Le respect des consignes de sécurité protège contre les blessures et évite toute utilisation non conforme de la machine. Tout utilisateur de cette machine ou personne chargée d'assurer le montage, la maintenance ou la réparation de la machine doit avoir lu et compris le contenu de ce mode d'emploi avant de commencer à travailler. Il conviendra d'apporter une attention particulière aux paragraphes signalés par des symboles supplémentaires.

5.2 Utilisation non conforme aux dispositions

La machine GECKO STAR 2.0 ne convient pas au brossage, au polissage, ainsi qu'aux travaux équivalents quel que soit leur type. Tout non-respect de ces consignes peut entraîner de graves blessures et dommages matériels.



5.3 Pièces d'origine et accessoires

Les pièces d'origine et accessoires ont été conçus spécifiquement pour la machine GECKO STAR. Nous vous précisons expressément par écrit qu'il est interdit d'utiliser d'autres pièces. Tout non-respect de cette consigne peut nuire à la sécurité de la machine. Cela vaut en particulier pour les plateaux de ponçage de la machine. Le fabricant décline toute responsabilité quant aux dommages qui font suite à l'utilisation de pièces autres que les pièces d'origine.

5.4 Consignes de sécurité avant et pendant l'utilisation

Avant d'utiliser la machine, vérifiez toujours l'ensemble des pièces afin de détecter tout dommage et usure. Dans le cas des pièces soumises à des contraintes importantes, comme le plateau de ponçage, des ruptures ou fissures peuvent survenir. Les pièces endommagées doivent être immédiatement changées et remplacées par des neuves.



Attention !

Toutes les pièces soumises à une usure importante, comme les plateaux de ponçage, courroie, etc. sont exclues de toute garantie

En cours de fonctionnement, ne posez jamais la machine lorsque le plateau de ponçage tourne. Posez la machine GECKO STAR 2.0 uniquement lorsqu'elle est à l'arrêt.



Attention !

Tout écrasement du câble électrique entraîne un danger de mort par décharge électrique. Ne poncez jamais en direction du câble.

5.5 Vêtements conformes



Attention !

Portez des vêtements de travail adaptés ! Ne portez pas de vêtements larges pendant le fonctionnement et lors de tous les travaux sur la GECKO STAR 2.0. Ils risqueraient en effet de se prendre dans les pièces mobiles.

5.6 Émissions sonores de la machine

Pour la ponceuse à parquets GECKO STAR 2.0, les valeurs d'émissions suivantes ont été définies sur la base de la norme EN 60745:

| | | | | |
|--|---------------|----------|--------|----------|
| Niveau de pression acoustique (Lpa) | Course à vide | 90,9 dB | Charge | 92,6 dB |
| Niveau sonore (LWA) | Course à vide | 101,9 dB | Charge | 103,6 dB |
| Incertitude de mesure: | + / - | 1,5 dB | | |

Le bruit émis par la machine en fonctionnement dépend de divers facteurs. Les conditions en présence, comme la taille de la pièce et la nature du sol, influencent le niveau sonore.



Attention! Portez une protection auditive! Le bruit émis endommage l'ouïe. Pendant que la machine est en cours de fonctionnement, vous devez porter une protection auditive. Utilisez les bouchons d'oreille fournis en tant qu'accessoires.



5.7 Vibrations au niveau des mains/bras

Conformément à la norme EN 60745, le niveau de vibration suivant a été défini:

| | | | |
|---------------------------------|---|--------------|---------------------------------|
| Plateau de ponçage long | Valeur d'émission de vibrations: | ah/DS | < 1,9 m/s² |
| | Incertitude de mesure: | K | = 1,5 m/s² |
| Plateau de ponçage court | Valeur d'émission de vibrations: | ah/DS | < 1,9 m/s² |
| | Incertitude de mesure : | K | = 1,5 m/s² |

Le niveau vibratoire indiqué représente les utilisations principales de l'outil électrique. Si toutefois l'outil électrique est utilisé à d'autres fins, avec des outils différents ou une maintenance insuffisante, le niveau vibratoire peut différer. Cela peut augmenter la contrainte vibratoire sur l'ensemble de la durée du travail.

5.8 Consignes de sécurité au niveau de la poussière



Attention!

Poussière de ponçage extrêmement fine ! Portez un masque de protection des voies respiratoires ! Lors du ponçage des parquets et planchers, portez systématiquement un masque de protection des voies respiratoires. Utilisez le masque de protection des voies respiratoires fourni en tant qu'accessoire.

Dans le cadre d'une utilisation conforme de la machine, le ponçage d'un sol de bois dégage de la poussière naturelle.

Les poussières de bois, en particulier mêlées à de l'agent d'imprégnation, à des solvants et à des revêtements, peuvent entraîner des réactions allergiques chez les personnes sensibles. Les poussières de bois de hêtre et de chêne sont classées comme étant cancérogènes (cancer des muqueuses nasales). Les poussières d'autres bois sont soupçonnées d'avoir des effets cancérogènes.

La machine possède un raccord (Ø 38/35 mm) pour pouvoir y brancher un aspirateur externe ou un sac à poussière sans lequel la machine ne doit pas être utilisée. (C) Utilisez la machine uniquement si le dispositif de séparation est intact.

Cependant, rien ne peut empêcher que de fines particules de poussière ne se forment lors de l'utilisation de la machine.



Conseil:

Aspirateur correspondant Pallmann DUST M # 060091. Convient à l'aspiration de poussières nocives. La vitesse de l'air ne doit pas être inférieure à la vitesse minimale obligatoire de 20 m/s.



PALLMANN



Attention! Risque d'incendie et d'explosion! Il est interdit de fumer! Les pièces dans lesquelles le ponçage a lieu ne doivent comporter aucune source d'inflammation!

Aérez les pièces!

En présence d'une source d'inflammation et de l'oxygène atmosphérique, les poussières de bois peuvent entraîner des incendies et des explosions.

En cas de ponçage de pièces métalliques, par exemple de clous, des étincelles peuvent se former, et être soufflées avec les poussières de bois dans le réservoir de l'aspirateur. Les copeaux métalliques incandescents peuvent encore y déclencher un incendie des heures plus tard.

Après chaque arrêt de la machine et à la fin du travail, la poussière de ponçage se trouvant dans l'aspirateur doit être immédiatement éliminée dans un réservoir ininflammable. Le réservoir doit être fermé avec un couvercle ininflammable. Stockez le réservoir en extérieur uniquement.



Attention !

Lors de l'élimination de la poussière de ponçage, portez systématiquement un masque de protection des voies respiratoires.

6. Mise en service



Attention!

Risque de blessure mortelle due à une décharge électrique! Avant toute mise en service, vérifiez que le câble d'alimentation est exempt de dommages! N'utilisez jamais la machine si le câble d'alimentation est endommagé.

Attention !

Respectez les indications figurant sur la plaque signalétique. Utilisez uniquement la tension secteur ou la fréquence prévue.

6.1 Montage des poignées additionnelles

1. Visser la (1) poignée additionnelle à l'arrière sur la machine. (D)
2. Sur le boîtier d'adaptateur de ponçage poignée étoile (2) peut être vissée pour une meilleure prise en main. (E)



Remarque !

Avec la poignée additionnelle (D), la machine peut bien mieux fonctionner jusqu'aux endroits les plus inaccessibles. La poignée additionnelle est fournie en option.



Attention !

Danger en cas de démarrage involontaire de la machine. Pour tous les travaux sur la machine, la machine doit être arrêtée et la fiche de secteur débranchée.



6.2 Montage du tube collecteur de poussière (F)

Remarque!

La GECKO STAR 2.0 est fournie avec un tube collecteur de poussière.



Attention!

Danger en cas de démarrage involontaire de la machine. Pour tous les travaux sur la machine, la machine doit être arrêtée et la fiche de secteur débranchée.

Remarque!

Le tube collecteur de poussière a plusieurs alésages sur son extrémité (2). Dans ces alésages se trouve l'axe d'immobilisation (1) qui empêche que le tube collecteur de poussière ne vrille et se détache.

Le tube collecteur de poussière peut être fixé à l'aide d'une cheville d'arrêt dans quatre positions.



Attention!

Utilisez la machine uniquement si le dispositif de séparation est intact.

6.3 Montage du sac à poussière (G)



Attention!

Danger en cas de démarrage involontaire de la machine. Pour tous les travaux sur la machine, la machine doit être arrêtée et la fiche de secteur débranchée.



Attention!

N'utilisez pour la GECKO STAR 2.0 que des sacs à poussière originaux FRANK. Le sac à poussière doit être monté solidement avant les travaux de ponçage sur le tube collecteur de poussière.

Procédure:

1. Tirez le sac à poussière au-dessus de la bride du sac à poussière (1).
2. Fixez-y le sac à poussière avec le cordon (2).
3. Placez le sac à poussière avec la bride sur le tube.



Avant toute mise en service, vérifiez le sac à poussière

Activez la machine et contrôlez le sac à poussière afin de repérer les éventuels problèmes d'étanchéité et de vérifier qu'il est bien en place au niveau du raccord du tube collecteur de poussière.



6.4 Évacuation de la poussière de ponçage/Vidage du sac à poussière

1. Éliminez les poussières en tapotant sur le sac à poussière.
2. Ouvrez soigneusement le cordon du sac à poussière et retirez-le. Maintenez l'ouverture du sac à poussière fermée.
3. Videz le sac à poussière à l'air libre dans un tonneau ininflammable.



Prudence! Danger d'incendie!

À cause du danger d'incendie, le sac à poussière doit obligatoirement être vidé et la poussière de ponçage doit immédiatement être évacuée après chaque arrêt de la machine et à la fin du travail.

La poussière de ponçage doit être évacuée dans un bac inflammable résistant au feu. Le bac doit être fermé avec un couvercle inflammable résistant au feu. Le bac ne doit être conservé qu'en plein air.



Prudence!

Quand le sac à poussière est rempli d'un tiers de poussière de ponçage au plus tard, il faut vider le sac car si la quantité de poussière dépasse ce niveau, la puissance d'aspiration est limitée.

La poussière de ponçage doit être évacuée dans un bac inflammable résistant au feu. Le bac doit être fermé avec un couvercle inflammable résistant au feu. Le bac ne doit être conservé qu'en plein air.



Prudence!

Portez toujours un masque de protection respiratoire pendant l'évacuation de la poussière de ponçage. Ce masque de protection respiratoire est livré comme accessoire avec la ponceuse GECKO STAR 2.0.

6.5 Pose et remplacement des meules autoagrippantes (H)



Attention ! Danger dû à la machine en marche!

Lors du remplacement de la meule, un démarrage involontaire de la GECKO STAR 2.0 risque de se produire. Débranchez absolument la fiche de secteur avant le remplacement de la meule.



Attention ! Danger de coupure des mains!

Les grains abrasifs des meules peuvent avoir des arêtes tranchantes. Portez des gants de protection lors du remplacement de la meule.



Attention !

La meule doit reposer au centre du plateau de ponçage. Assurez-vous lors de la pose que le bord de la meule tourne régulièrement.



Procédure:

1. Mettez la machine hors service.
2. Tirez la fiche de secteur.
3. Posez la machine sur le côté.
4. Enlevez la meule (1) usagée du plateau de ponçage (2).
5. Placez une nouvelle meule autoagrippante au centre du plateau de ponçage et appuyez sur la meule.

Verwenden Sie folgende Schleifmittel: (I)

6.6 Pose et remplacement des meules, qui sont fixées avec le plateau de fixation pour papier. (J)



Attention! Danger dû à la machine en marche!

Lors du remplacement de la meule, un démarrage involontaire de la GECKO STAR 2.0 risque de se produire. Débranchez absolument la fiche de secteur avant le remplacement de la meule.



Attention! Danger de coupure des mains!

Les grains abrasifs des meules peuvent avoir des arêtes tranchantes. Portez des gants de protection lors du remplacement de la meule.

Procédure:

1. Mettez la machine hors service.
2. Tirez la fiche de secteur.
3. Posez la machine sur le côté.
4. Maintenez la meule (3).
5. Avec la clé à deux ergots (1), dévissez le plateau de fixation pour papier (2). Retirez la meule usagée.
6. Déposez une nouvelle meule et fixez-la avec le plateau de fixation pour papier. Serrez solidement le plateau de fixation de papier avec la clé à deux ergots (1).

6.7 Régler l'inclinaison de la meule (K)/régler les roues (L)

Remarque!

Les meilleurs résultats du ponçage avec une utilisation optimale de la machine sont simultanément obtenus, lorsque le boîtier d'adaptateur de ponçage est incliné afin que la meule agisse sur environ 1/3 du sol.

Pour obtenir cette inclinaison, la hauteur des roues peut être réglée. Ainsi, la machine est soulevée du côté du moteur et le boîtier d'adaptateur de ponçage n'est pas incliné.



Instructions Réglage de la roue Gecko Star 2.0

| Courroie trapézoïdale | Régler les roues |
|-----------------------|------------------|
| court Ø 150 mm | 3 |
| long Ø 150 mm | 8 |
| court Ø 178 mm | 5 |
| long Ø 178 mm | 10 |

L'alignement des roues recommandé assure un fonctionnement optimal de la machine et optimise l'interaction entre l'enlèvement, l'extraction et le résultat de rectification.

Procédure:

1. Mettez la machine hors service.
2. Tirez la fiche de secteur.
3. Desserrez les vis moletées (1) sur les deux roues (2).
4. Réglez la hauteur des roues en tournant l'écrou d'arrêt (3).
5. Fixez cette position en serrant les deux vis moletées (1).

Pour éviter la formation de poussières, vous pouvez adapter la bande Velcro à l'inclinaison de la machine. (L)

7. Utilisation (N)



Attention!

Vérifiez si le sol a des planches de parquet qui ne seraient pas fixées. Celles-ci doivent être fixées avant le ponçage.



Attention! Risque d'incendie!

Si le sol est doté de clous, ils doivent être enfoncés assez profondément avant le ponçage afin qu'aucun danger ne soit généré par le ponçage des clous. Le ponçage d'un clou peut causer des étincelles qui pourraient déclencher un feu. Une étincelle peut par exemple déclencher un incendie dans le sac à poussière.

7.1 Activation et désactivation (M)

Attention ! Risque de blessure!

Tenez la machine des deux mains pour la mettre en marche.

La machine est dotée d'un démarrage en douceur qui augmente lentement la vitesse. Ainsi, on peut prendre son temps pour trouver la bonne position avec la poignée.



Procédure

1. Basculez la GECKO STAR 2.0 un peu en arrière, afin que le boîtier d'adaptateur de ponçage soit légèrement soulevé du sol.
2. Allumez la machine avec le commutateur sur le côté de la machine. Les deux voyants s'allument automatiquement lorsque l'appareil est branché à la fiche de secteur.

7.2 Technique de ponçage (N)



Attention!

La GECKO STAR 2.0 travaille à une vitesse de ponçage élevée!

Si vous poncez trop longtemps au même endroit, des taches foncées apparaissent sur le sol. C'est pourquoi il faut garder la GECKO STAR 2.0 en mouvement pendant le ponçage!

Pour obtenir un résultat de ponçage optimal sur les bordures du sol, vous devez bouger la machine avec un mouvement de va-et-vient au-dessus du sol.

La position de la meule et des patin protection murale contre le chocs du boîtier d'adaptateur de ponçage permettent d'obtenir un ponçage efficace jusqu'au mur.

7.3 Désactivation de la GECKO STAR 2.0 (M)

Procédure:

1. Pour désactiver la machine, basculez-la légèrement vers l'arrière afin que le boîtier d'adaptateur de ponçage se soulève du sol.
2. Mettez la machine hors service avec le commutateur.
3. Tirez la fiche de secteur.
4. Éliminez absolument et immédiatement la poussière de ponçage contenue dans le sac à poussière dans un réservoir ininflammable. Fermez le réservoir avec un couvercle ininflammable et stockez-le uniquement à l'air libre.

Remarque!

Pour obtenir une jolie surface du sol, plusieurs passages de ponçage sont en général nécessaires. Vous trouverez des informations détaillées sur les passages de ponçage dans la brochure : Ponçage des parquets et planchers avec la ponceuse de parquets FRANK COBRA et la ponceuse à bandes FRANK GECKO STAR 2.0

8 Transformation des boîtiers d'adaptateur de ponçage (O)

Remarque !

La GECKO STAR 2.0 peut être modifiée en remplaçant le boîtier d'adaptateur de ponçage court par le boîtier d'adaptateur de ponçage long.



Attention !

Danger en cas de démarrage involontaire de la machine. Lors du remplacement du boîtier d'adaptateur de ponçage la machine doit être arrêtée et la fiche de secteur être débranchée.

Procédure :

1. Mettez la machine hors service.
2. Tirez la fiche de secteur.
3. Dévissez complètement les vis (1 = TX30).
4. Retirez le boîtier d'adaptateur de ponçage (3).
Retirez la courroie trapézoïdale du disque de courroie du moteur.
5. Placez l'autre boîtier d'adaptateur de ponçage de la même manière ; et accrochez la courroie trapézoïdale en observant une légère tension dans le disque de courroie du moteur.
6. Vissez tout d'abord légèrement la vis. Ne serrez pas la vis trop fort.
7. Serrez la vis deecrou moletée (4) jusqu'à ce que le courroie trapézoïdale tendre être.
Resserrer les vis.

9. Maintenance et entretien



La machine GECKO STAR 2.0 ne nécessite quasiment aucune maintenance. La lubrification des roulements et de l'entraînement est suffisante pour la durée de vie de la machine.
Il est recommandé de souffler régulièrement de l'air comprimé par les ouvertures d'entrée et de sortie de l'air alors que la machine est à l'arrêt. Sinon, les ouvertures peuvent causer un encrassement et une obstruction de la machine.



Attention !

Une maintenance insuffisante peut entraîner une surcharge plus rapide du moteur, des vibrations excessives et la formation de bruits.

9.1 Tendrer la courroie trapézoïdale (O)

Remarque !

Veillez à ce que la précontrainte de la courroie trapézoïdale soit suffisante pour éviter tout dommage. Contrôler tension et courroie trapézoïdale en régulier interval.

Procédure :

1. Mettez la machine hors service.
2. Tirez la fiche de secteur.
3. Desserrez la vis (1) sur le côté inférieur de la machine.
Ne sortez pas la vis. Le boîtier d'adaptateur de ponçage doit pouvoir être déplacé.
4. Pour serrer la courroie trapézoïdale, resserrez les ecrou moletée (4).
5. Resserrez ensuite les vis, simultanée.

9.2 Remplacer les pièces d'usure



9.2.1 Remplacer la courroie trapézoïdale et le disque de plateau et la poulie (P)



Remarque !

Si la courroie trapézoïdale doit être changée fréquemment en raison d'usure ou de détérioration, la cause de la détérioration peut être la poulie du boîtier d'adaptateur de ponçage.

Procédure:

1. Mettez la machine hors service.
2. Tirez la fiche de secteur.
3. Desserrez les vis (1 = TX20) de la tôle de couverture de la courroie et soulevez-la .
4. Dans les machines avec un boîtier d'adaptateur long, la poignée supplémentaire (3) est dévissée en premier. Dévissez les vis (4 = TX30) du couvercle de palier, déposez le couvercle de palier (5).
6. Vous pouvez à présent remplacer le disque de plateau et la poulie ainsi que la courroie trapézoïdale (6).
7. Tendez la courroie trapézoïdale (6) et vissez le boîtier d'adaptateur dans le sens inverse, comme le point 8 le décrit.

9.2.2 Remplacer les support autocollant de rechange (Q)

1. Mettez la machine hors service.
2. Tirez la fiche de secteur.
3. Desserrez les 6 vis (7 = TX20) de la disque d'acier à ressort
4. Retirez le support autocollant et éliminez les résidus de colle avec un diluant approprié.
5. Collez le support autocollant de rechange de manière centrée par rapport aux découpes.
6. Vissez le disque dans le sens inverse.

10. Élimination



Les outils électriques ne peuvent pas être éliminés dans les ordures ménagères. Respectez les lois nationales et recyclez le matériel en fonction de l'emballage, des accessoires et de la machine.



11. Élimination des pannes

| Panne | Cause possible | Élimination |
|------------------------------------|---|---|
| La machine ne démarre pas | Alimentation coupée ou Fusible défectueux Câble ou fiche défectueux Pistons usés ou cassés | Faire réparer la panne par un spécialiste changer les pièces |
| Quantité élevée de poussières | Le sac à poussière n'a pas été fixé correctement Sac à poussière plein | Faire vérifier la fixation par l'utilisateur Vider le sac à poussière |
| Ponçage moins efficace | Papier de ponçage usé La vitesse diminue Pistons usés ou cassés | Changez le papier de ponçage Tendre la courroie trapézoïdale Pistons usés ou cassés |
| Remplacement fréquent de la poulie | Poulie endommagée | Faire réparer la panne par un spécialiste |
| Vibrations importantes | Les pièces d'usure de la machine rejetées | Si nécessaire la machine ont été en réparation |

12. Déclaration de conformité CE

Le fabricant:

WOLFF GmbH & Co. KG, Ungerhalde 1, D-74360 Ilsfeld, Germany

Déclare par la présente que le produit suivant:

Modèle: Ponceuse à ruban pour parquet
Type: Gecko Star 2.0
Références: 065805,065806,065926,065927,065927,067688,067885,067886,06788,065808, 065808,
065810,068284,068385,071742,071791,071735,071743,082727,082728,082729,082730
Numéro de série: voir plaque signalétique

est conforme aux dispositions des directives indiquées – y compris en ce qui concerne les modifications en vigueur au moment de la déclaration.

| | | |
|--|-------------|---------------|
| Directive sur les machines selon: | 2006/42/CE | du 17.05.2006 |
| Directive sur la compatibilité électrique selon: | 2004/108/CE | du 15.12.2004 |
| Directive sur les basses tensions selon: | 2006/95/CE | du 12.12.2006 |

Les normes harmonisées suivantes ont été respectées:

- DIN EN 626-1 Sécurité des machines – Réduction du risque pour la santé résultant de Substances dangereuses émises par les machines
Partie 1 : Principes et spécifications à l'attention des constructeurs de machines
- DIN EN 1037: Sécurité des machines – Prévention de la mise en marche intempestive
- EN ISO 12100: Sécurité des machines –
Principes généraux de conception – Appréciation du risque et réduction du risque
- DIN EN 60204-1: Sécurité des machines – Équipement électrique des machines
Partie 1: Règles générales
- DIN EN 60745-1: Outils électroportatifs à moteur - Sécurité
Partie 1: Règles générales
- DIN EN 55014-1: Compatibilité électromagnétique – Exigences pour les appareils électrodomestiques, outillages électriques et appareils analogues –
Partie 1: émission
- DIN EN 55014-2: Compatibilité électromagnétique – Exigences pour les appareils électrodomestiques, outillages électriques et appareils analogues –
Partie 2: immunité. Norme de famille de produits

Responsable de la délivrance de la présente déclaration et de la collecte des documents techniques:



Dieter Hammel Dipl.-Ing. (FH)
Wolff GmbH & Co.KG
Ungerhalde 1
D-74360 Ilsfeld 09/2018



10 Garantie

La période de garantie des machines Pallmann neuves est d'un an à compter de la transmission / livraison au client sauf mention légale contraire.

En cas de réclamation des droits de garantie, la demande devra s'accompagner de la présentation de la facture ou du justificatif d'achat.

Toutes les réparations dans le cadre de la garantie doivent être réalisées par des ateliers de service agréés.

Les réparations réalisées de son propre chef et/ou non conformes entraînent une exclusion des droits de garantie. Cela vaut également pour une commande et/ou une utilisation non conforme.

Remplacement de pièces, accessoires et autres modifications apportées aux machines Pallmann

Les machines Pallmann garantissent à l'utilisateur des niveaux de sécurité et de fiabilité maximaux. Pour que cette sécurité et cette fiabilité perdurent, l'état de sortie d'usine de votre machine Pallmann au moment de la livraison ne doit pas être modifié sans respecter les règles suivantes. Ces règles valent exactement pour le remplacement des pièces, le montage d'accessoires et les autres modifications techniques.

- ▶ Toute intervention sur votre machine Pallmann doit être réalisée exclusivement par un atelier spécialisé disposant d'un personnel qualifié et expérimenté, ainsi que des outils de travail nécessaires. Nous recommandons pour ce faire de recourir à des ateliers de service agréés.
- ▶ En cas de remplacement des pièces, de montage d'accessoires ou d'autres modifications techniques volontaires, demander conseil, avant le début de l'intervention, à un atelier de service agréé ou à nous en tant que fabricant.
- ▶ Il est impérativement recommandé de n'utiliser que des pièces de rechange Pallmann d'origine dont la sécurité a été vérifiée et des accessoires Pallmann d'origine agréés par nous, en tant que fabricant. Ces pièces de rechange et accessoires sont disponibles auprès des ateliers de service agréés qui se chargent également bien volontiers de leur montage. Les pièces de rechange d'origine Pallmann et accessoires d'origine Pallmann ont fait l'objet de vérifications attestant de leur sécurité et de leur compatibilité avec les machines Pallmann.

La sécurité et la compatibilité des pièces autres que les pièces de rechange et accessoires d'origine Pallmann ne peuvent pas être suffisamment évaluées. Par conséquent, nous ne pouvons pas en répondre.

- ▶ Pour garantir une parfaite sécurité d'utilisation et éviter les dommages, en cas de modification technique, quel qu'en soit le type, nos directives techniques doivent être respectées. N'hésitez pas à faire appel à nous à tout moment si vous avez la moindre question relative à votre machine Pallmann.

Nous vous prions de bien vouloir comprendre que nous ne pouvons en aucun cas endosser la moindre responsabilité pour les dommages faisant suite à des travaux non conformes ou à un non-respect des règles mentionnées au préalable.

